











narex

CS	Původní návod k používání	6
SK	Pôvodný návod na použitie	11
EN	Original operating manual	16
DE	Originalbetriebsanleitung	22
ES	Instrucciones de uso originales	28
FR	Mode d'emploi original	34
IT	Manuale d'uso originale	40
RU	Оригинал руководства по эксплуатации	46
PL	Pierwotna instrukcja obsługi	52



CPP 550

Symbole použité v návodu a na stroji
Symbole použité v návode a na stroji
Symbols used in the manual and on the machine
In der Anleitung und an der Maschine verwendete Symbole
Símbolos y su significado
Symboles utilisés dans la notice et sur l'outil
Simboli utilizzati nel manuale e sulla macchina
Изображение и описание пиктограмм
Symbole użate w instrukcji i na maszynie

									
1	2	3	4	5	6	7	8	9	10
CS – Vyobrazení a popis piktogramů 1 Upozornění! 2 Pro snížení rizika úrazu čtěte návod! 3 Toto nářadí nevystavovat dešti 4 Nebezpečí! Pozor na odmrštěné předměty do okolí! 5 Noste ochranné rukavice! 6 Noste ochranné brýle! 7 Noste chrániče sluchu! 8 Používejte respirátor! 9 Noste pevnou obuv! 10 Nepatří do komunálního odpadu!	SK – Vyobrazení a popis piktogramov 1 Upozornenie! 2 Pre zníženie rizika úrazu si prečítajte návod! 3 Toto náradie nevystavovať dažďu 4 Nebezpečenstvo! Pozor na odmrštené predmety do okolia! 5 Noste ochranné rukavice! 6 Noste ochranné okuliare! 7 Noste chrániče sluchu! 8 Používajte respirátor! 9 Noste pevnú obuv! 10 Nepatrí do komunálneho odpadu	EN – Figure and description of pictograms 1 Notice! 2 To minimize the risk of injury, do read the Manual carefully! 3 Protect this device from rain 4 Danger! The machine may eject objects it comes into contact with at speed! 5 Wear protective gloves! 6 Wear protective goggles! 7 Wear ear protection! 8 Wear a dust mask! 9 Wear sturdy shoes! 10 Does not belong among municipal waste!	DE – Abbildungen und Piktogramm-Beschreibung 1 Hinweis! 2 Zur Risikoreduzierung die Anleitung lesen! 3 Dieses Werkzeug nicht dem Regen ausstellen 4 Gefahr! Vorsicht vor Objekten, die in die Umgebung geschleudert werden! 5 Schutzhandschuhe tragen! 6 Schutzbrille tragen! 7 Gehörschutz tragen! 8 Atemschutz tragen! 9 Festes Schuhwerk tragen! 10 Gehört nicht in den Kommunalabfall!	ES – Ilustraciones y descripciones de los pictogramas 1 ¡Advertencia! 2 ¡Para reducir el riesgo de lesiones, lea las instrucciones! 3 ¡No exponga esta herramienta a la lluvia! 4 ¡Peligro! ¡Cuidado con los objetos arrojados! 5 ¡Utilizar guantes de protección! 6 ¡Utilizar gafas de protección! 7 Usar protección para los oídos! 8 ¡Utilizar protección respiratoria! 9 ¡Utilice calzado resistente! 10 ¡No tirar a la basura!	FR – Affichage et description des pictogrammes 1 Avertissement ! 2 Pour réduire les risques de blessure, lire la notice ! 3 Ne pas exposer cet outil à la pluie 4 Danger ! Prendre garde aux objets projetés à proximité ! 5 Porter des gants de protection ! 6 Porter des lunettes de protection ! 7 Porter une protection auditive ! 8 Porter une protection respiratoire ! 9 Porter des chaussures robustes ! 10 Ne pas jeter avec les ordures ménagères !	IT – Illustrazione e descrizione dei pittogrammi 1 Avvertenza! 2 Per prevenire i rischi di incidenti leggere il manuale! 3 Non esporre questo utensile alla pioggia 4 Pericolo! Prestare attenzione agli oggetti scagliati! 5 Indossare guanti protettivi! 6 Indossare gli occhiali protettivi! 7 Indossare dispositivi di protezione dell'udito! 8 Indossare un dispositivo di protezione delle vie respiratorie! 9 Indossare calzature solide! 10 Non gettare nei rifiuti urbani!	RU – Изображение и описание пиктограмм 1 Предупреждение! 2 Тщательно прочитайте настоящее руководство, чтобы минимизировать риск травмы! 3 Пилу не подвергать воздействию атмосферных осадков 4 Опасно! Берегитесь отбрасываемых предметов! 5 Работайте в защитных перчатках! 6 Работайте в защитных очках! 7 Используйте защитные наушники! 8 Работайте в respirаторе! 9 Носите прочную обувь! 10 Не является бытовым отходом!	PL – Opis urządzenia i piktogramów 1 Ostrzeżenie! 2 W celu zmniejszenia ryzyka wypadku przeczytać instrukcję! 3 Urządzenie nie narażać na działanie deszczu 4 Niebezpieczeństwo! Uwagażaj na przedmioty pozostawione w tym obszarze! 5 Należy nosić rękawice ochronne! 6 Należy nosić okulary ochronne! 7 Należy nosić ochronniki słuchu! 8 Należy stosować ochronę dróg oddechowych! 9 Nosić odpowiednie obuwie robocze! 10 Nie należy do odpadów komunalnych!	

Rozsah dodávky Rozsah dodávky Scope of delivery Lieferumfang Volumen de suministro Étendue de la marchandise livrée Contenuto della fornitura Комплект поставки W wyposażeniu standardowym		Typ / Objednací číslo Typ / Vecné číslo Type / Article number Type / Bestellnummer Tipo / N° de artículo Type / Numéro de commande Tipo / Numero d'ordine Тип / Товарный № Type / Numer katalogowy	65406399	65406736
Akumulátorové nůžky na živý plot Akumulátorové nožnice na živý plot Cordless Hedge Trimmer Akku-Heckensheren Taille-haie sans fil Cortasetos a batería Tosasiepi a batteria Аккумуляторные ножницы для живой изгороди Akumulatorowe nożyce do żywopłotu		CPP 550	1x	1x
Ochranný kryt lišty Ochranný kryt lišty Scabbard Schutzschild der Führungsleiste Protector de espada Protège-chaîne Carter di protezione della guida Защитный кожух шины Pokrywa prowadnicy			1x	1x
Akumulátor Akumulátor Accumulator Akku Bateria Batterie Batteria Аккумулятор Akumulator		CB 2 (65405968)		2x
Akumulátor Akumulátor Accumulator Akku Bateria Batterie Batteria Аккумулятор Akumulator		CB 4 (65405737)		
Nabíječka Nabíjačka Charger Ladegerät Cargador Chargeur Caricabatterie Зарядное устройство Adapter do ładowania		CN 20 (65405736)		1x

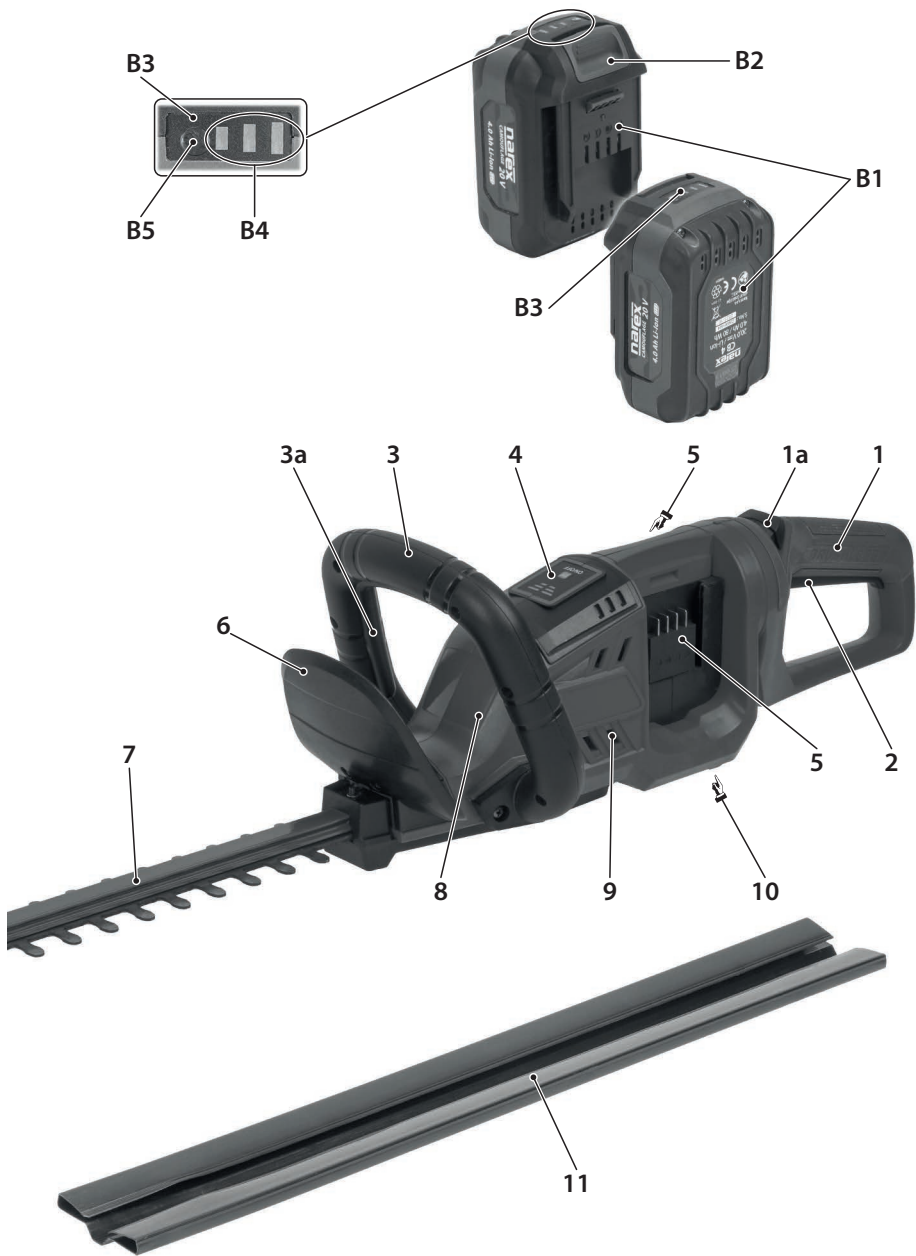

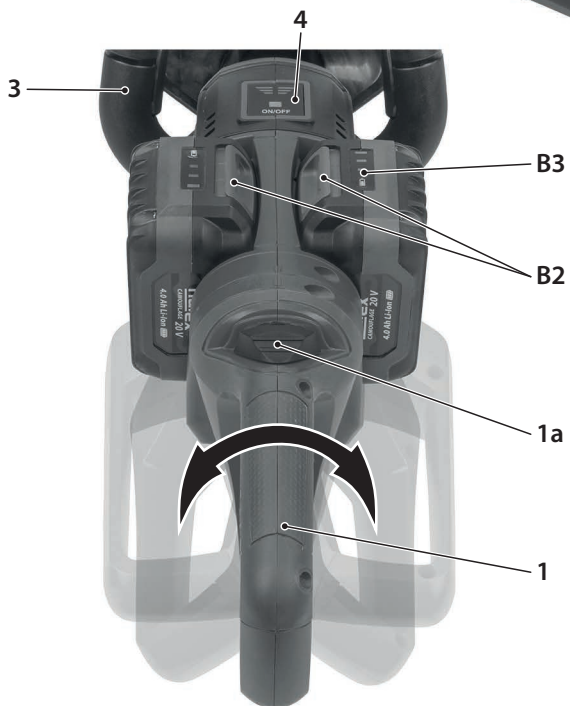
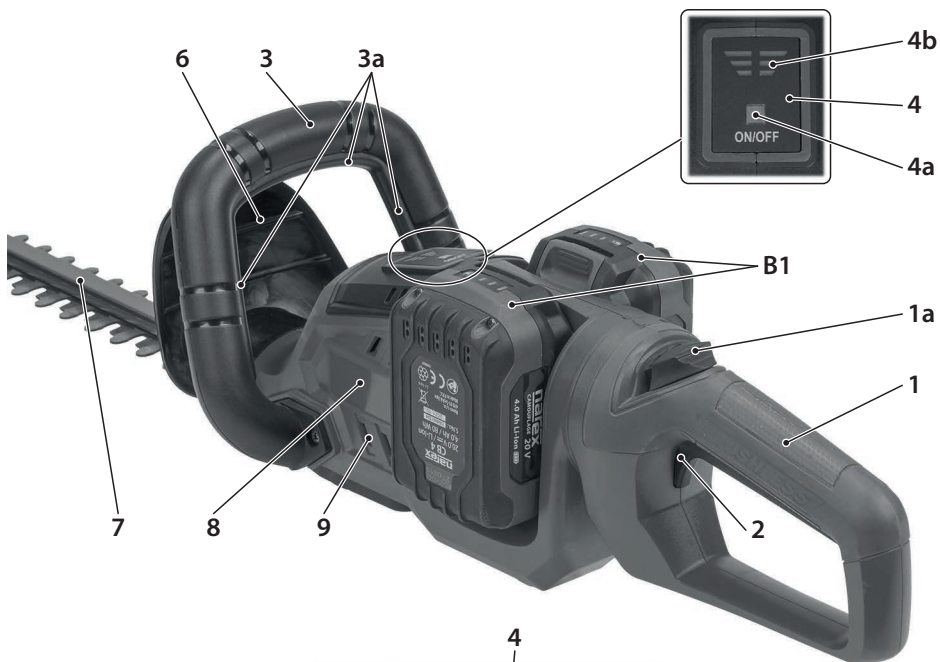

Akumulátorové nůžky na živý plot CPP 550 Původní návod k používání

1 Předmluva k návodu k obsluze

Tento návod k obsluze má usnadnit seznámení se strojem a využití možností jeho správného nasazení. Návod k obsluze obsahuje důležité pokyny, jak se strojem zacházet bezpečně, odborně a hospodárně a tím předcházet nebezpečí, minimalizovat opravy a výpadky v provozu a zvýšit jeho spolehlivost a životnost. Tento návod musí být stále k dispozici na stanovišti stroje. Návod k obsluze si musí přečíst a dodržovat každá osoba, která je pověřena prací se strojem jako např. obsluhou, údržbou nebo přepravou. Vedle návodu k obsluze a závazných předpisů úrazové prevence platných v zemi použití a na pracovišti, je nutno dodržovat uznávaná odborně technická pravidla pro bezpečnou a odbornou práci, stejně jako předpisy úrazové prevence příslušných profesních sdružení.

Obsah

1	Předmluva k návodu k obsluze.....	6
2	Bezpečnostní pokyny.....	6
2.1	Všeobecné bezpečnostní pokyny.....	6
2.2	Další bezpečnostní pokyny.....	7
3	Popis stroje.....	7
4	Technická data.....	8
5	Použití.....	8
6	Pokyny pro nabíjení akumulátorů.....	8
7	Kontrola stavu akumulátoru.....	8
7.1	Na akumulátoru.....	8
7.2	Na stroji.....	8
8	Ochranná elektronika.....	8
9	Uvedení do provozu.....	8
9.1	Vložení akumulátorů.....	8
9.2	Vyjmutí akumulátorů.....	8
9.3	Zapnutí a vypnutí.....	9
10	Nastavení zadního držadla.....	9
11	Pokyny k odbornému způsobu práce s nůžkami na živý plot.....	9
12	Pracovní techniky.....	9
12.1	Stříhání ve svlésm směru.....	9
12.2	Stříhání ve vodorovném směru.....	9
12.3	Rody pro použití.....	9
12.4	Mazání nožů během pracovní činnosti.....	9
13	Údržba a servis.....	9
13.1	Čištění stroje.....	9
13.2	Čištění a mazání střížné lišty.....	9
13.3	Broušení nožů střížné lišty.....	9
13.4	Výměna nožů střížné lišty.....	10
14	Skladování.....	10
15	Recyklace.....	10
16	Záruka.....	10
17	Prohlášení o shodě.....	10
17.1	Informace o hlučnosti a vibracích.....	10

2 Bezpečnostní pokyny

2.1 Všeobecné bezpečnostní pokyny



VÝSTRAHA! Přečtete si všechny bezpečnostní pokyny a celý návod. Nedodržení veškerých následujících pokynů může vést k úrazu elektrickým proudem, ke vzniku požáru a/nebo k vážnému zranění osob.

uschovejte veškeré pokyny a návod pro budoucí použití.

Výrazem „elektrické nářadí“ ve všech dále uvedených výstražných pokynech je myšleno elektrické nářadí napájené (pohyblivým přívodem) ze sítě, nebo nářadí napájené z baterií (bez pohyblivého přívodu).

1) Bezpečnost pracovního prostředí

- Udržujte pracoviště v čistotě a dobře osvětlené.** Nepořádek a tmavá místa na pracovišti bývají příčinou nehod.
- Nepoužívejte elektrické nářadí v prostředí s nebezpečím výbuchu, kde se vyskytují hořlavé kapaliny, plyny nebo prach.** V elektrickém nářadí vznikají jiskry, které mohou zapálit prach nebo výpar.

- Při používání elektrického nářadí zamezte přístupu dětí a dalších osob.** Budete-li vyrušováni, můžete ztratit kontrolu nad prováděnou činností.
- Elektrická bezpečnost**
 - Vidlice pohyblivého přívodu elektrického nářadí musí odpovídat síťové zásuvce.** Nikdy jakýmkoli způsobem neupravujte vidlici. S nářadím, které má ochranné spojení se zemí, nikdy nepoužívejte žádné zásuvkové adaptéry. Vidlice, které nejsou znehodnoceny úpravami, a odpovídající zásuvky omezí nebezpečí úrazu elektrickým proudem.
 - Vyvarujte se dotyku těla s uzemněnými předměty, jako např. potrubí, tělesa ústředního topení, sporáky a chladničky.** Nebezpečí úrazu elektrickým proudem je větší, je-li vaše tělo spojeno se zemí.
 - Nevystavujte elektrické nářadí dešti, vlhku nebo moku.** Vnikne-li do elektrického nářadí voda, zvyšuje se nebezpečí úrazu elektrickým proudem.
 - Nepoužívejte pohyblivý přívod k jiným účelům.** Nikdy nenoste a netahajte elektrické nářadí za přívod ani nevytahávejte vidlici ze zásuvky tahem za přívod. Chráněte přívod před horkem, mastnotou, ostrými hranami a pohybujícími se částmi. Poškozené nebo zamotané přívody zvyšují nebezpečí úrazu elektrickým proudem.
 - Je-li elektrické nářadí používáno venku, používejte prodlužovací přívod vhodný pro venkovní použití.** Používání prodlužovacího přívodu pro venkovní použití omezuje nebezpečí úrazu elektrickým proudem.
 - Používá-li se elektrické nářadí ve vlhkých prostorech, používejte napájení chráněné proudovým chráničem (RCD).** Používání RCD omezuje nebezpečí úrazu elektrickým proudem.
- Bezpečnost osob**
 - Při používání elektrického nářadí buďte pozorní, věnujte pozornost tomu, co právě děláte, soustředte se a střízlivě uvažujte.** Nepracujte s elektrickým nářadím, jste-li unaveni nebo jste-li pod vlivem drog, alkoholu nebo léků. Chvilková nepozornost při používání elektrického nářadí může vést k vážnému poranění osob.
 - Používejte ochranné pomůcky.** Vždy používejte ochranu očí. Ochranné pomůcky jako např. respirátor, bezpečnostní obuv s protiskluzovou úpravou, tvrdá pokrývka hlavy nebo ochrana sluchu, používané v souladu s podmínkami práce, snižují nebezpečí poranění osob.
 - Vyvarujte se neúmyslného spuštění.** Ujistěte se, zda je spínač při zapojování vidlice do zásuvky a/nebo při zasouvání baterií či při přenesení nářadí vypnutý. Přenesení nářadí s prstem na spínači nebo zapojování vidlice nářadí se zapnutým spínačem může být příčinou nehod.
 - Před zapnutím nářadí odstraňte všechny seřizovací nástroje nebo klíče.** Seřizovací nástroj nebo klíč, který ponecháte připevněn k otáčející se části elektrického nářadí, může být příčinou poranění osob.
 - Pracujte jen tam, kam bezpečně dosáhnete.** Vždy udržujte stabilní postoj a rovnováhu. Budete tak lépe ovládat elektrické nářadí v nepředvídaných situacích.
 - Oblékejte se vhodným způsobem.** Nepoužívejte volné oděvy ani šperky. Dbejte, aby vaše vlasy, oděv a rukavice byly dostatečně daleko od pohybujících se částí. Volné oděvy, šperky a dlouhé vlasy mohou být zachyceny pohybujícími se částmi.

- g) Jsou-li k dispozici prostředky pro připojení zařízení k od-sávání a sběru prachu, zajistěte, aby taková zařízení byla připojena a správně používána. Použití těchto zařízení může omezit nebezpečí způsobená vznikajícím prachem.
- h) Obsluha nesmí dopustit, aby se kvůli rutině, která vychází z častého používání nářadí, stala samolibou, a začala ignorovat zásady bezpečnosti nářadí. Neopatrná činnost může ve zlomku vteřiny způsobit závažné poranění.
- 4) Používání elektrického nářadí a péče o ně
- a) Nepřetěžujte elektrické nářadí. Používejte správné nářadí, které je určeno pro prováděnou práci. Správné elektrické nářadí bude lépe a bezpečněji vykonávat práci, pro kterou bylo konstruováno.
- b) Nepoužívejte elektrické nářadí, které nelze zapnout a vypnout spínačem. Jakékoli elektrické nářadí, které nelze ovládat spínačem, je nebezpečné a musí být opraveno.
- c) Odpojte nářadí vytažením vidlice ze síťové zásuvky a/ nebo odpojením baterii před jakýmkoli seřizováním, výměnou příslušenství nebo před uložením nepoužívaného elektrického nářadí. Tato preventivní bezpečnostní opatření omezují nebezpečí nahodilého spuštění elektrického nářadí.
- d) Nepoužívané elektrické nářadí ukládejte mimo dosah dětí a nedovolte osobám, které nebyly seznámeny s elektrickým nářadím nebo s těmito pokyny, aby nářadí používaly. Elektrické nářadí je v rukou nezkušených uživatelů nebezpečné.
- e) Udržujte elektrické nářadí. Kontrolujte seřízení pohyblivých se částí a jejich pohyblivost, soustředte se na praskliny, zlomené součásti a jakékoli další okolnosti, které mohou ohrozit funkci elektrického nářadí. Je-li nářadí poškozeno, před dalším použitím zajistěte jeho opravu. Mnoho nehod je způsobeno nedostatečně udržovaným elektrickým nářadím.
- f) Řezací nástroje udržujte ostré a čisté. Správně udržované a naostřené řezací nástroje s menší pravděpodobností zachytí za materiál nebo se zablokují a práce s nimi se snáze kontroluje.
- g) Elektrické nářadí, příslušenství, pracovní nástroje atd. používejte v souladu s těmito pokyny a takovým způsobem, jaký byl předepsán pro konkrétní elektrické nářadí, a to s ohledem na dané podmínky práce a druh prováděné práce. Používání elektrického nářadí k provádění jiných činností, než pro jaké bylo určeno, může vést k nebezpečným situacím.
- h) Rukojeti a úchopové povrchy je nutno udržovat suché, čisté a bez mastnot. Kluzké rukojeti a úchopové povrchy neumožňují v neočekávaných situacích bezpečné držení a kontrolu nářadí.
- 5) Servis
- a) Opravy vašeho elektrického nářadí svěřte kvalifikované osobě, které bude používat identické náhradní díly. Tímto způsobem bude zajištěna stejná úroveň bezpečnosti elektrického nářadí jako před opravou.

2.2 Další bezpečnostní pokyny

- Při práci dbejte na bezpečný a stabilní postoj.
- Nepracujte ve vlhkém prostředí.
- Používejte vhodné osobní ochranné pomůcky: chrániče sluchu, ochranné brýle, při prašných pracích respirátor a při výměně nástroje ochranné rukavice, pevnou obuv.



3 Popis stroje

- [1].....Zadní otočné držadlo
 - [1a]....Tlačítko natáčení hlavního držadla
 - [2].....Tlačítko spínače
 - [3].....Přední držadlo
 - [3a]....Pojistka proti neúmyslnému spuštění stroje
 - [4].....Kontrolní panel
 - [4a]....Hlavní vypínač
 - [4b]....Indikátor stavu akumulátorů
 - [5].....Šachta akumulátoru
 - [6].....Ochranný kryt
 - [7].....Střížná lišta
 - [8].....Motorová skříň
 - [9].....Větrací otvory
 - [10]....Závěsný otvor
 - [11]....Ochranný kryt střížné lišty
 - [B1]....Akumulátor*
 - [B2]....Příchytky akumulátoru
 - [B3]....Kontrolní panel stavu akumulátoru
 - [B4]....LED indikátor stavu akumulátoru
 - [B5]....Kontrolní tlačítko
- *) Zobrazené nebo popsané příslušenství nemusí být součástí dodávky.

4 Technická data

Typ	CPP 550
Napětí [V]	40,0 (2× 20,0)
Otáčky (zdvihy) naprázdno [min ⁻¹]	3 000
Délka střížné lišty [mm]	550
Rozteč zubů [mm]	28
Úhel natočení zadního držadla	-90° / +90°
Hmotnost bez akumulátoru [kg]	2,9
Hmotnost s akumulátory CB 4 [kg]	4,1
Doporučená nabíječka	CN 20
Doporučené akumulátory	CB 4
Akumulátor	
Typ	CB 4
Napětí [V]	20,0
Typ článků	Li-Ion
Kapacita [Ah]	4,0
Zatížitelnost [Wh]	80
Teplota nabíjení [°C]	0–45
Nabíjecí čas [min]	cca 60
Monitorování teploty nabíjení	Termistorem
Hmotnost [kg]	0,67

5 Použití

Stroj je určen pro stříhání a úpravu keřů, houští a živých plotů s křovinným porostem. Jakékoli jiné použití může být nebezpečné a může způsobit ublížení na zdraví osob, a nebo škody na majetku.

Za neurčené použití ručí sám uživatel.

6 Pokyny pro nabíjení akumulátorů

Při nabíjení akumulátorů se řiďte pokyny, které jsou přiložené k nabíječce!

7 Kontrola stavu akumulátoru

7.1 Na akumulátoru

Akumulátor je vybaven kontrolním panelem stavu nabití [B3]. Stiskněte kontrolní tlačítko [B4] na panelu stavu akumulátoru [B3]. Následně se rozsvítí indikátor stavu akumulátoru [B5] podle stavu nabití (kapacity) akumulátoru.

Přehled indikace stavu nabití akumulátoru na kontrolním panelu akumulátoru [B3]:

Počet plně svítících LED	Úroveň nabití akumulátoru
3	100 %
2	méně než 60 %
1	méně než 30 %

7.2 Na stroji

Na kontrolním panelu stroje [4] stiskněte hlavní vypínač ON/OFF [4a]. Podle stavu nabití obou akumulátorů dohromady se následně rozsvítí indikátor stavu akumulátorů [4b].

Přehled indikace stavu nabití akumulátoru na kontrolním panelu stroje [4b]:

Počet plně svítících LED	Úroveň nabití akumulátoru
3	100 %
2	méně než 60 %
1	méně než 30 %

8 Ochranná elektronika

Stroj je vybaven ochrannou elektronikou, jejímž účelem je předcházet vážnému poškození stroje. Pokud ochranná elektronika zaregistruje některou z uvedených chyb/závaď, stroj se okamžitě zastaví. Postupujte podle uvedené tabulky, abyste odstranili chybu/závaďu stroje.

Přehled ochranných funkcí a následně opětovné zprovoznění stroje:

Typ ochranné funkce (Na kontrolním panelu [4] stroje bliká spodní červená dioda.)	Řešení
Nízké napětí akumulátoru/-ů	Nabit / vyměnit akumulátor/-y
Přetížení stroje (došlo k vypnutí stroje při zablokování střížné lišty nebo při nadměrném zatížení stroje)	Uvolnit a znovu stisknout tlačítko spínače [2]
Přehřátí stroje (byla dosažena kritická teplota motoru, elektromotory nebo akumulátoru/-ů)	Nechat stroj vychladnout

9 Uvedení do provozu

⚠ POZOR! Před jakoukoliv manipulací se strojem (údržba, čištění, seřízení apod.) vyjměte ze stroje akumulátory!

9.1 Vložení akumulátorů

Každý z dvojice akumulátorů [B1] zasuňte do šachet akumulátoru [5] po obou stranách stroje až na doraz. Tahem za akumulátory (každý zvlášť) se přesvědčte, že jsou akumulátory řádně usazené.

⚠ POZOR! Vždy používejte stejný typ obou akumulátorů!

Nikdy nekombinujte dva různé typy akumulátoru při provozu stroje, který pro napájení používá dva akumulátory.

9.2 Vyjmutí akumulátorů

K vyjmutí akumulátorů [B1] (každý zvlášť) ze stroje zatlačte přičtyku akumulátoru [B2] a tahem akumulátory vyjměte ze šachet akumulátorů.

9.3 Zapnutí a vypnutí

Chcete-li zapnout stroj, stiskněte nejdříve hlavní vypínač [4a] na kontrolním panelu [4]. Tim se uvede stroj do pohotovostního stavu. Zároveň se rozsvítí odpovídající počet LED na indikátoru stavu akumulátorů [4b]. Nyní pro spuštění stroje musíte držet současně tlačítko spínače [2] na zadním otočném držadle [1] a pojistku proti neúmyslnému spuštění stroje [3a] na předním držadle [3].

POZNÁMKA: Na pořadí stisknutí tlačítka spínače [2] a pojistky proti neúmyslnému spuštění stroje [3a] nezáleží.

Uvolněním tlačítka spínače [2] nebo pojistky proti neúmyslnému spuštění stroje [3a] se stroj okamžitě zastaví. Dokud svítí kontrolka hlavního spínače [4a], můžete stroj opět spustit.

POZNÁMKA: Tento stroj je vybaven funkcí automatického vypnutí. Aby se předešlo neúmyslnému spuštění stroje, hlavní vypínač [4a] se automaticky vypne, pokud není po určitou dobu (cca 1 min) stroj opět spuštěn.

10 Nastavení zadního držadla

POZOR! Před jakoukoliv manipulací se strojem (údržba, čištění, seřízení apod.) vyjměte ze stroje akumulátor!

Tento stroj je vybaven stavitelným (otočným) zadním držadlem [1] do pěti poloh za účelem ergonomického uchopení stroje při střihání porostů v různých polohách.

1. Stisknete a držete tlačítko natáčení zadního držadla [1a] na zadním otočném držadle [1].

POZOR! Tlačítko natáčení zadního držadla [1a] nelze stisknout, pokud současně s ním držete tlačítko spínače [2] na zadním otočném držadle [1]!

2. Natočte zadní otočné držadlo [1] do vhodné polohy (-90°; -45°; 0°; +45°; +90°). Ve zvolené poloze musí tlačítko natáčení zadního držadla [1a] opět vyskočit do polohy blokování natáčení držadla.
3. Uvolněte držení tlačítka natáčení zadního držadla [1a].

Zkontrolujte, že je zadní otočné držadlo [1] zablokované proti nechtěnému otočení.

POZOR! Během práce musí být zadní otočné držadlo vždy ve svislé poloze vzhledem k zemi, a to nezávisle na poloze, kterou zaujímá střihací zařízení (střížná lišta)!

11 Pokyny k odbornému způsobu práce s nůžkami na živý plot

POZOR! Při práci je třeba zařízení pevně držet oběma rukama a udržovat řezací mechanismus pod úrovní ramen.

POZOR! Zařízení vždy používejte na úrovni terénu a nestůjte na schodech nebo na jiném nestabilním či nebezpečném povrchu.

POZOR! Při odebrání ořezaného materiálu se ujistěte, že je zařízení vypnuté.

12 Pracovní techniky

Vždy je vhodnější ostříhat nejprve obě svislé strany živého plotu a poté horní část.

12.1 Střihání ve svislém směru

Střihání se musí provést obloukovým pohybem zdola nahoru, přičemž se střížná lišta [7] musí držet co nejdále od těla.

12.2 Střihání ve vodorovném směru

Nejlepších výsledků docílíte, pokud střížnou lištu mírně nakloníte ve směru řezu (5°–10°) a provádíte pohyby ve tvaru oblouku, přičemž pomalu a plynule postupujte vpřed, a to zvláště u velmi hustých živých plotů.

12.3 Rady pro použití

POZOR! Před jakoukoliv manipulací se strojem (údržba, čištění, seřízení apod.) vyjměte ze stroje akumulátor!

Když během použití dojde k zablokování nožů střížné lišty [7] nebo k jejich zadrhnutí ve větších živého plotu:

1. Okamžitě uvolněte držení pojistky proti neúmyslnému spuštění stroje [3a] nebo tlačítka spínače [2].
2. Vyčkejte dokud se řezací mechanismus nezastaví.
3. Vyjměte akumulátory ze stroje [B1].
4. Vyjměte/odstraňte zaseknutý materiál ze střížné lišty [7].

12.4 Mazání nožů během pracovní činnosti

Pokud se střihací zařízení během pracovní činnosti nadměrně zahřívá, je třeba namazat vnitřní povrchy nožů střížné lišty [7].

POZOR! Tento úkon musí být prováděn u zastaveného stroje, z něhož byl vyjmut akumulátor.

13 Údržba a servis

POZOR! Před jakoukoliv manipulací se strojem (údržba, čištění, seřízení apod.) vyjměte ze stroje akumulátor!

POZOR! Zkontrolujte před každým použitím všechny části nůžek na živý plot z hlediska opotřebení, zejména ovládací prvky a upevňovací šrouby a matice nožů.

13.1 Čištění stroje

Po ukončení práce s přístrojem ho vždy očistěte. Zejména odstraňte nalepené zbytky listů a větvi ze střížné lišty [7] a z motorové skříně [8]. K odstranění zbytků trávy a hlíny nikdy nepoužívejte vodu. Plastové díly stroje můžete otřít čistou textilií, nevlhčenou v neutrálním čisticím prostředku. K čištění stroje nepoužívejte proud vody!

Nepoužívejte agresivní čisticí prostředky ani rozpouštědla pro čištění plastových součástí nebo rukojeti!

K vyčištění větracích otvorů [9] na motorové skříně [8] použijte vhodný štětec, plastový kartáč, případně tlakový vzduch.

13.2 Čištění a mazání střížné lišty

Po ukončení každé pracovní činnosti nože očistěte a namažte, aby se posílila jejich funkčnost a prodloužila životnost:

POZOR! Nedotýkejte se nožů střížné lišty [7], dokud nebyl vyjmutý akumulátor a dokud se řezací mechanismus zcela nezastaví.

- » Uvedte stroj do vodorovné polohy tak, aby byl dobře opeňný.
- » Vyčistěte nože střížné lišty [7] suchým hadrem a v případě odolných nečistot použijte kartáč.
- » Na horní okraje nožů naneste tenkou vrstvu oleje, určeného pro mazání nůžek na živý plot.

Udržujte dotažení matice střížné lišty [7], abyste si mohli být stále jisti bezpečným fungováním stroje.

- » Pravidelně kontrolujte, zda jsou rukojeti řádně upevněny.

POZOR! Pravidelně kontrolujte, zda nože střížné lišty nejsou ohnuté nebo poškozené a zda jsou matice náležitě utažené.

13.3 Broušení nožů střížné lišty

Broušení nožů střížné lišty [7] je nezbytné v případě, že se snižuje výkon při střihání a větve mají tendenci k častému zaklínění.

Z bezpečnostních důvodů je doporučeno, aby broušení bylo prováděno v odborném servisu, který disponuje vybavením, které je vhodné k provádění potřebných úkonů, a nehrozí tedy poškození nožů, které by ohrozilo bezpečnost při následné práci s ním. Nůž s opotřeбенými břity se nesmí nikdy brousit. Musí se vždy vyměnit.

13.4 Výměna nožů střížné lišty

Nůž se nesmí nikdy opravovat, ale je třeba jej vyměnit již při prvních známkách poškození (porušení celistvosti), opotřebení, ohnutí nebo při překročení mezních hodnot pro broušení. Z bezpečnostních důvodů je nutné, aby výměnu provedl odborný servis.

Upozornění pro optimální zacházení s akumulátorem.

Akumulátor chraňte před vlhkostí a vodou. Akumulátor skladujte pouze v teplotním rozmezí od -20 °C do +50 °C. Nenechávejte akumulátor ležet např. v létě v autě. Příležitostně vyčistěte větrací otvory akumulátoru měkkým, čistým a suchým štetcem. Výrazně kratší doba chodu po nabíči ukazuje, že je akumulátor opotřebovaný a musí se vyměnit.

! POZOR! Jiné údržbářské nebo opravářské práce, než jsou uvedené v tomto návodu k použití, směji provádět pouze pověření odborníci nebo servis výrobce.

! POZOR! Se zřetelem na bezpečnost před úrazem elektrickým proudem a zachování třídy ochrany, se musí všechny práce údržby a servisu, které vyžadují demontáž kapoty stroje, provádět pouze v autorizovaném servisním středisku!

Aktuální seznam autorizovaných servisů naleznete na našich webových stránkách www.narex.cz.

14 Skladování

! POZOR! Před uskladněním stroje vyjměte ze stroje akumulátor!

Před uskladněním stroje nasuňte na střížnou lištu [7] ochranný kryt [11].

Stroj je možné skladovat zavěšením za závěsný otvor [10] na spodní straně motorové skříně [9].

Zabaleny stroj lze skladovat v suchém skladu bez vytápění, kde teplota neklesne pod -5 °C.

Nezabaleny stroj uchovávejte pouze v suchém skladu, kde teplota neklesne pod +5 °C a kde bude zabráněno náhlým změnám teploty.

15 Recyklace

Elektronářadí, příslušenství a obaly by měly být dodány k opětovnému zhodnocení nepoškozující životní prostředí.

Pouze pro země EU:

Nevyhazujte elektronářadí do domovního odpadu!

Podle evropské směrnice 2002/96/ES o starých elektrických a elektronických zařízeních a jejím prosazení v národních zákonech musí být neupotřebitelné rozebrané elektronářadí shromážděno k opětovnému zhodnocení nepoškozujícímu životní prostředí.

16 Záruka

Pro naše stroje poskytujeme záruku na materiální nebo výrobní vady podle zákonných ustanovení dané země, minimálně však 12 měsíců. Ve státech Evropské unie je záruční doba 24 měsíců při výhradně soukromém používání (prokázáno fakturou nebo dodacím listem).

Škody vyplývající z přirozeného opotřebení, přetěžování, nesprávného zacházení, resp. škody zaviněné uživatelem nebo způsobené použitím v rozporu s návodem k obsluze, nebo škody, které byly při nákupu známy, jsou ze záruky vyloučeny.

Reklamacce mohou být uznány pouze tehdy, pokud bude stroj v nerozebraném stavu zaslán zpět dodavateli nebo autorizovanému servisnímu středisku NAREX. Dobře si uschovejte návod k obsluze, bezpečnostní pokyny, seznam náhradních dílů a doklad o koupi. Jinak platí vždy dané aktuální záruční podmínky výrobce.

Poznámka

Na základě neustálého výzkumu a vývoje jsou vyhrazeny změny zde uvedených technických údajů.

17 Prohlášení o shodě

CPP 550:

Prohlašujeme, že toto zařízení splňuje požadavky následujících norem a směrnic.

Bezpečnost:

EN 62841-1
EN 62841-4-2
Směrnice 2006/42/EC

Elektromagnetická kompatibilita:

EN 55014-1
EN 55014-2
Směrnice 2014/30/EU

RoHS:

Směrnice 2011/65/EU

Místo uložení technické dokumentace:

Narex s.r.o., Čelčického 1932, 470 01 Česká Lípa, Česká republika

17.1 Informace o hlučnosti a vibracích

Hodnoty byly naměřeny v souladu s EN 62841.

Hladina akustického tlaku $L_{pA} = 82,7$ dB (A).

Hladina akustického výkonu $L_{wA} = 90,5$ dB (A).

Nepřesnost měření $K = 3$ dB (A).

Garantovaná hladina akustického výkonu je 94 dB (A).

! POZOR! Při práci vzniká hluk!
Používejte ochranu sluchu!

Vážená hodnota vibrací působící na ruce a paže $a_h = 4,08$ m.s⁻².

Nepřesnost měření $K = 1,5$ m.s⁻².

Uvedené hodnoty vibrací a hlučnosti byly změřeny podle zkušebních podmínek uvedených v EN 62841 a slouží pro porovnání nářadí. Jsou vhodné také pro předběžné posouzení zatížení vibracemi a hlukem při použití nářadí.

Uvedené hodnoty vibrací a hlučnosti se vztahují k hlavnímu použití elektrického nářadí. Při jiném použití elektrického nářadí, s jinými nástroji nebo při nedostatečné údržbě se zatížení vibracemi a hlukem může během celé pracovní doby výrazně zvýšit.

Pro přesné posouzení během předem stanovené pracovní doby je nutné zohlednit také dobu chodu nářadí na volnoběh a vypnutí nářadí v rámci této doby. Tím se může zatížení během celé pracovní doby výrazně snížit.

CE 2024

Narex s.r.o.
Čelčického 1932
470 01 Česká Lípa



Jaroslav Hybner
Jednatel společnosti
01. 2. 2024

Akumulátorové nožnice na živý plot CPP 550

Pôvodný návod na použitie

1 Predhovor k návodu na obsluhu

Tento návod na obsluhu má ulahčiť zoznámenie sa so strojom a využitie možností jeho správneho nasadenia. Návod na obsluhu obsahuje dôležité pokyny, ako so strojom zachádzať bezpečne, odborné a hospodárne a tým predchádzať nebezpečenstvu, minimalizovať opravy a výpadky pri prevádzke a zvýšiť jeho spoľahlivosť a životnosť. Tento návod musí byť stále k dispozícii na stanovišti stroja. Návod na obsluhu si musí prečítať a dodržiavať každá osoba, ktorá je poverená prácou so strojom ako napr. obsluhou, údržbou alebo preparatívou. Popri návode na obsluhu a záväzných predpisov úrazovej prevencie platných v krajine použitia a na pracovisku, je nutné dodržiavať uznávané odborné technické pravidlá pre bezpečnú a odbornú prácu, rovnako ako predpisy úrazovej prevencie príslušných profesijných združení.

Obsah

1	Predhovor k návodu na obsluhu	11
2	Bezpečnostné pokyny	11
2.1	Všeobecné bezpečnostné pokyny	11
2.2	Ďalšie bezpečnostné pokyny	12
3	Popis stroje	12
4	Technické údaje	13
5	Použitie	13
6	Pokyny na nabíjanie akumulátorov	13
7	Kontrola stavu akumulátora	13
7.1	Na akumulátore	13
7.2	Na stroji	13
8	Ochranná elektronika	13
9	Uvedenie do prevádzky	13
9.1	Vloženie akumulátorov	13
9.2	Vybratie akumulátorov	13
9.3	Zapnutie a vypnutie	14
10	Nastavenie zadného držadla	14
11	Pokyny k odbornému spôsobu práce s nožnicami na živý plot	14
12	Pracovné techniky	14
12.1	Strihanie vo zvislom smere	14
12.2	Strihanie vo vodorovnom smere	14
12.3	Rady na použitie	14
12.4	Mazanie nožov počas pracovnej činnosti	14
13	Údržba a servis	14
13.1	Čistenie stroja	14
13.2	Čistenie a mazanie strižnej lišty	14
13.3	Brúsenie nožov strižnej lišty	14
13.4	Výmena nožov strižnej lišty	15
14	Skladovanie	15
15	Recyklácia	15
16	Záruka	15
17	Vyhlasenie o zhode	15
17.1	Informácie o hlučnosti a vibráciách	15

2 Bezpečnostné pokyny

2.1 Všeobecné bezpečnostné pokyny



VÝSTRAHA! Prečítajte si všetky bezpečnostné pokyny a celý návod. Nedodržanie všetkých nasledujúcich pokynov môže prísť k úrazu elektrickým prúdom, ku vzniku požiaru a/alebo k vážnemu zraneniu osôb.

Ušchovajte všetky pokyny a návod pre budúce použitie.

Pod výrazom „elektrické náradie“ vo všetkých ďalej uvedených výstražných pokynoch sa myslí elektrické náradie napájané (po-hyblivým prívodom) zo siete alebo náradie napájané z batérií (bez pohyblivého prívodu).

1) Bezpečnosť pracovného prostredia

- Udržujte pracovisko v čistote a dobre osvetlené. Neporiadok a tmavé miesta na pracovisku bývajú príčinou nehôd.
- Nepoužívajte elektrické náradie v prostredí s nebezpečenstvom výbuchu, kde sa vyskytujú horľavé kvapaliny, plyny

alebo prach. V elektrickom náradí vznikajú iskry, ktoré môžu zapáliť prach alebo výpary.

- Pri používaní elektrického náradia zabránite prístupu detí a ďalších osôb. Ak budete vyrúbaný, môžete stratiť kontrolu nad vykonávanou činnosťou.
- 2) Elektrická bezpečnosť
- Vidlica pohyblivého prívodu elektrického náradia musí zodpovedať sieťovej zásuvke. Vidlicu nikdy žiadnym spôsobom neupravujte. S náradím, ktoré má ochranné spojenie so zemou, nikdy nepoužívajte žiadne zásuvkové adaptéry. Nebezpečenstvo úrazu elektrickým prúdom obmedzia vidlice, ktoré nie sú znehodnotené úpravami a zodpovedajúce zásuvky.
 - Vyvarujte sa dotyku tela s uzemnenými predmetmi, ako napr. potrubie, telesa ústredného kúrenia, sporáky a chladničky. Nebezpečenstvo úrazu elektrickým prúdom je väčšie, ak je vaše telo spojené so zemou.
 - Nevystavujte elektrické náradie dažďu, vlhku alebo moku. Ak vnikne do elektrického náradia voda, zvyšuje sa nebezpečenstvo úrazu elektrickým prúdom.
 - Nepoužívajte pohyblivý prívod k iným účelom. Nikdy nenoste a neťahajte elektrické náradie za prívod ani nevytrhávajte vidlicu zo zásuvky ťahom za prívod. Chránite prívod pred horkom, masntotou, ostrými hranami a pohybujúcimi sa časťami. Poškodené alebo zamotané prívody zvyšujú nebezpečenstvo úrazu elektrickým prúdom.
 - Ak je elektrické náradie používané vonku, používajte predĺžovací prívod vhodný pre vonkajšie použitie. Použitie predĺžovacieho prívodu pre vonkajšie použitie obmedzuje nebezpečenstvo úrazu elektrickým prúdom.
 - Ak sa používa elektrické náradie vo vlhkých priestoroch, používajte napájanie chránené prúdovým chráničom (RCD). Použitie RCD obmedzuje nebezpečenstvo úrazu elektrickým prúdom.
- 3) Bezpečnosť osôb
- Pri používaní elektrického náradia buďte pozorný, venujte pozornosť tomu, čo práve robíte, sústreďte sa a triezvo uvažujte. Nepracujte s elektrickým náradím ak ste unavený alebo ak ste pod vplyvom drog, alkoholu alebo liekov. Chvilková nepozornosť pri používaní elektrického náradia môže spôsobiť vážne poranenie osôb.
 - Používajte ochranné pomôcky. Vždy používajte ochranu očí. Ochranné pomôcky ako napr. respirátor, bezpečnostná obuv s protišmykovou úpravou, tvrdá pokrývka hlavy alebo ochrana sluchu, používané v súlade s podmienkami práce, znižujú nebezpečenstvo poranenia osôb.
 - Vyvarujte sa neúmyselného spustenia. Ubezpečte sa, či je spínač pri zapojovaní vidlice do zásuvky alebo pri zasúvaní batérií či pri prenášaní náradia vypnutý. Prenášanie náradia s prstom na spínači alebo zapojovanie vidlice náradia so zapnutým spínačom môže byť príčinou nehôd.
 - Pred zapnutím náradia odstráňte všetky nastavovacie nástroje alebo kľúče. Nastavovacie nástroj alebo kľúč, ktorý ponecháte pripavený k otáčajúcej sa časti elektrického náradia, môže byť príčinou poranenia osôb.
 - Pracujte len tam, kam bezpečne dosiahnete. Vždy udržiajte stabilný postoj a rovnováhu. Budete tak lepšie ovládať elektrické náradie v nepredvídaných situáciách.

- f) **Obliekajte sa vhodným spôsobom. Nepoužívajte voľné odevy ani šperky. Dbajte, aby vaše vlasy, zabezpečte, aby také rukavice boli dostatočne ďaleko od pohybujúcich sa častí. Voľné odevy, šperky a dlhé vlasy môžu byť zachytené pohybujúcimi sa časťami.**
- g) **Ak sú k dispozícii prostriedky pre pripojenie zariadenia k odsávaniu a zberu prachu, zabezpečte, aby také zariadenia boli pripojené a správne používané. Použitie týchto zariadení môže obmedziť nebezpečenstvá spôsobené vznikajúcim prachom.**
- 4) **Používanie elektrického náradia a starostlivosť o neho**
- a) **Nepreťažujte elektrické náradie. Používajte správne náradie, ktoré je určené pre vykonávanú prácu. Správne elektrické náradie bude lepšie a bezpečnejšie vykonávať prácu, pre ktorú bolo konštruované.**
- b) **Nepoužívajte elektrické náradie, ktoré nie je možné zapnúť a vypnúť spínačom. Akékoľvek elektrické náradie, ktoré nie je možné ovládať spínačom, je nebezpečné a musí byť opravené.**
- c) **Odpojte náradie vytiahnutím vidlice zo sieťovej zásuvky alebo odpojením batérií pred akýmkoľvek nastavením, výmenou príslušenstva alebo pred uložením nepoužívaného elektrického náradia. Tieto preventívne bezpečnostné opatrenia obmedzujú nebezpečenstvo náhodného spustenia elektrického náradia.**
- d) **Nepoužívané elektrické náradie ukladajte mimo dosah detí a nedovoľte osobám, ktoré neboli oboznámené s elektrickým náradím alebo s týmito pokynmi, aby náradie používali. Elektrické náradie je v rukách neskúsených užívateľov nebezpečné.**
- e) **Udržujte elektrické náradie. Kontrolujte nastavenie pohybujúcich sa častí a ich pohyblivosť, sústreďte sa na praskliny, zlomené súčasti a akékoľvek ďalšie okolnosti, ktoré môžu ohroziť funkciu elektrického náradia. Ak je náradie poškodené, pred ďalším používaním zabezpečte jeho opravu. Veľa nehôd je spôsobených nedostatočne udržiavaným elektrickým náradím.**
- f) **Rezacie nástroje udržiavajte ostré a čisté. Správne udržiavané a naoštrené rezacie nástroje s menšou pravdepodobnosťou zachytia za materiál alebo sa zablokujú a práca s nimi sa jednoducho kontroluje.**
- g) **Elektrické náradie, príslušenstvo, pracovné nástroje atď. používajte v súlade s týmito pokynmi a takým spôsobom, aký bol predpísaný pre konkrétne elektrické náradie, a to s ohľadom na dané podmienky práce a druh vykonávanej práce. Použitie elektrického náradia k vykonávaniu iných činností, ako pre aké bolo určené, môže viesť k nebezpečným situáciám.**
- h) **Rukoväte a úchopové povrchy je nutné udržiavať suché, čisté a bez mastnoti. Klzké rukoväte a úchopové povrchy neumožňujú v neočakávaných situáciách bezpečné držanie a kontrolu náradia.**
- 5) **Servis**
- a) **Opravy vášho elektrického náradia zverte kvalifikovanej osobe, ktorá bude používať identické náhradné diely. Týmto spôsobom bude zabezpečená rovnaká úroveň bezpečnosti elektrického náradia ako pred opravou.**

2.2 Ďalšie bezpečnostné pokyny

- Pri práci dbajte na bezpečný a stabilný postoj.
- Nepracujte vo vlhkom prostredí.
- **Používajte vhodné osobné ochranné pomôcky: chrániče sluchu, ochranné okuliare, pri prašných prácach respirátor a pri výmene nástroja ochranné rukavice, pevnú obuv.**



3 Popis stroje

- [1].....Zadné otočné držadlo
 - [1a].....Tlačidlo natáčania hlavného držadla
 - [2].....Tlačidlo spínača
 - [3].....Predné držadlo
 - [3a]...Poistka proti neumyšľelnému spusteniu stroja
 - [4].....Kontrolný panel
 - [4a]...Hlavný vypínač
 - [4b].....Indikátor stavu akumulátorov
 - [5].....Štaca akumulátora
 - [6].....Ochranný kryt
 - [7].....Stržišná lišta
 - [8].....Motorová skriňa
 - [9].....Vetrač otvory
 - [10].....Závesný otvor
 - [11]...Ochranný kryt stržišnej lišty
 - [B1]...Akumulátor*
 - [B2]...Príchytká akumulátora
 - [B3]...Kontrolný panel stavu akumulátora
 - [B4]...LED indikátor stavu akumulátora
 - [B5]...Kontrolné tlačidlo
- *) **Zobrazené alebo opísané príslušenstvo nemusí byť súčasťou dodávky.**

4 Technické údaje

Typ	CPP 550
Napätie [V]	40,0 (2x 20,0)
Otáčky (zdvihy) naprázdno [min ⁻¹]	3 000
Dĺžka strižnej lišty [mm]	550
Rozteč zubov [mm]	28
Uhol natočenia zadného držadla	-90° / +90°
Hmotnosť bez akumulátorov [kg]	2,9
Hmotnosť s akumulátormi CB 4 [kg]	4,1
Odporúčaná nabíjačka	CN 20
Odporúčané akumulátory	CB 4
Akumulátor	
Typ	CB 4
Napätie [V]	20,0
Typ článkov	Li-Ion
Kapacita [Ah]	4,0
Zaťažiteľnosť [Wh]	80
Teplota nabíjania [°C]	0–45
Čas nabíjania [min]	cca 60
Monitorovanie teploty nabíjania	Termistorom
Hmotnosť [kg]	0,67

5 Použitie

Stroj je určený na strihanie a úpravu kríkov, húštiny a živých plotov s krovinným porastom. Akékoľvek iné použitie môže byť nebezpečné a môže spôsobiť ublíženie na zdraví osôb, alebo škody na majetku.

Za neurčené použitie ručí sám používateľ.

6 Pokyny na nabíjanie akumulátorov

Pri nabíjaní akumulátorov sa riadte pokynmi, ktoré sú priložené k nabíjačke!

7 Kontrola stavu akumulátora

7.1 Na akumulátore

Akumulátor je vybavený kontrolným panelom stavu nabitia [B3]. Stlačte kontrolné tlačidlo [B4] na paneli stavu akumulátora [B3]. Následne sa rozsvieti indikátor stavu batérie [B5] podľa stavu nabitia (kapacity) akumulátora.

Prehľad indikácie stavu nabitia akumulátora:

Počet naplno svietiacich LED	Úroveň nabitia akumulátora
3	100 %
2	menej než 60 %
1	menej než 30 %

7.2 Na stroji

Na kontrolnom paneli stroja [4] stlačte hlavný vypínač ON/OFF [4a]. Podľa stavu nabitia oboch akumulátorov dohromady sa následne rozsvieti indikátor stavu akumulátorov [4b].

Prehľad indikácie stavu nabitia akumulátora na kontrolnom paneli stroja [4b]:

Počet naplno svietiacich LED	Úroveň nabitia akumulátora
3	100 %
2	menej než 60 %
1	menej než 30 %

8 Ochranná elektronika

Stroj je vybavený ochrannou elektronikou, ktorej účelom je predchádzať vážnemu poškodeniu stroja. Pokiaľ ochranná elektronika zaregistruje niektorú z uvedených chýb/závad, stroj sa okamžite zastaví. Postupujte podľa uvedenej tabuľky, aby ste odstránili chybu/poruchu stroja.

Prehľad ochranných funkcií a následné opätovné sprevádzkovanie stroja:

Typ ochrannej funkcie (Na kontrolnom paneli [4] stroja blíkajú spodná červená dióda.)	Riešenie
Nízke napätie akumulátora/-ov	Nabit' / vymeniť akumulátor/-y
Pretiaženie stroja (došlo k vypnutiu stroja pri zablokovaní strižnej lišty alebo pri nadmernom zaťažení stroja)	Uvoľniť a znovu stlačiť tlačidlo spínača [2]
Prehriatie stroja (bola dosiahnutá kritická teplota motora, elektroniky alebo akumulátora/-ov)	Nechaj stroj vychladnúť

9 Uvedenie do prevádzky

⚠ POZOR! Pred akoukoľvek manipuláciou so strojom (údržba, čistenie, nastavenie a pod.) vyberte zo stroja akumulátory!

9.1 Vloženie akumulátorov

Každý z dvojice akumulátorov [B1] zasunúť do šachty akumulátora [5] po oboch stranách stroja až na doraz. Ťahom za akumulátory (každý zvlášť) sa presvedčte, že sú akumulátory riadne usadené.

⚠ POZOR! Vždy používajte rovnaký typ oboch akumulátorov!

Nikdy nekombinujte dva rôzne typy akumulátora pri prevádzke stroja, ktorý na napájanie používa dva akumulátory.

9.2 Vybratie akumulátorov

Na vybratie akumulátorov [B1] (každý zvlášť) zo stroja zatlačte príchytku akumulátora [B2] a ťahom akumulátory vyberte zo šachty akumulátorov.

9.3 Zapnutie a vypnutie

Ak chcete zapnúť stroj, stlačte najskôr hlavný vypínač [4a] na kontrolnom paneli [4]. Tým sa uvedie stroj do pohotovostného stavu. Zároveň sa rozsvieti zodpovedajúci počet LED na indikátore stavu akumulátorov [4b]. Teraz pre spustenie stroja musíte držať súčasne tlačidlo spínača [2] na zadnom otočnom držadle [1] a poistku proti neúmyselnému spusteniu stroja [3a] na prednom držadle [3].

POZNÁMKA: Na poradi stlačení tlačidla spínača [2] a poistky proti neúmyselnému spusteniu stroja [3a] nezáleží.

Uvoľnením tlačidla spínača [2] alebo poistky proti neúmyselnému spusteniu stroja [3a] sa stroj okamžite zastaví. Kým svieti kontrolka hlavného spínača [4a], môžete stroj opäť spustiť.

POZNÁMKA: Tento stroj je vybavený funkciou automatického vypnutia. Aby sa predišlo neúmyselnému spusteniu stroja, hlavný vypínač [4a] sa automaticky vypne, pokiaľ nie je po určité dobu (cca 1 min) stroj opäť spustený.

10 Nastavenie zadného držadla

POZOR! Pred akoukoľvek manipuláciou so strojom (údržba, čistenie, nastavenie a pod.) vyberte zo stroja akumulátor!

Tento stroj je vybavený nastaviteľným (otočným) zadným držadlom [1] do piatich polôh za účelom ergonomického uchopenia stroja pri strihaní porastov v rôznych polohách.

1. Stlačte a držte tlačidlo natáčania zadného držadla [1a] na zadnom otočnom držadle [1].

POZOR! Tlačidlo natáčania zadného držadla [1a] nie je možné stlačiť, ak súčasne s ním držíte tlačidlo spínača [2] na zadnom otočnom držadle [1].

2. Natočte zadné otočné držadlo [1] do vhodnej polohy (-90°; -45°; 0°; +45°; +90°). Vo zvolenej polohe musí tlačidlo natáčania zadného držadla [1a] opäť vyskočiť do polohy blokovania natáčania držadla.
3. Uvoľnite držanie tlačidla natáčania zadného držadla [1a].

Skontrolujte, či je zadné otočné držadlo [1] zablokované proti nechcenému otočeniu.

POZOR! Počas práce musí byť zadné otočné držadlo vždy vo zvislej polohe vzhľadom k zemi, a to nezávisle na polohe, ktorú zaujíma strihacie zariadenie (strižná lišta!).

11 Pokyny k odbornému spôsobu práce s nožnicami na živý plot

POZOR! Pri práci je potrebné zariadenie pevne držať oboma rukami a udržiavať rezací mechanizmus pod úrovňou ramien.

POZOR! Zariadenie vždy používajte na úrovni terénu a nestojte na schodoch alebo na inom nestabilnom či nespevnenom povrchu.

POZOR! Pri odoberaní orezaného materiálu sa uistite, že je zariadenie vypnuté.

12 Pracovné techniky

Vždy je vhodnejšie ostrihať najprv obe zvislé strany živého plotu a potom hornú časť.

12.1 Strihanie vo zvislom smere

Strihanie sa musí vykonať oblúkovým pohybom zdola nahor, pričom sa strižná lišta [7] musí držať čo najďalej od tela.

12.2 Strihanie vo vodorovnom smere

Najlepšie výsledky docielite, pokiaľ strižnú lištu mierne nakloníte v smere rezu (5°–10°) a vykonávate pohyby v tvare oblúka, pričom pomaly a plynule postupujete vpred, a to zvlášť pri veľmi hustých živých plotoch.

12.3 Rady na použitie

POZOR! Pred akoukoľvek manipuláciou so strojom (údržba, čistenie, nastavenie a pod.) vyberte zo stroja akumulátor!

Keď počas použitia dôjde k zablokovaniu nožov strižnej lišty [7] alebo k ich zadrhnutiu vo vetvách živého plotu:

1. Okamžite uvoľnite držanie poistky proti neúmyselnému spusteniu stroja [3a] alebo tlačidla spínača [2].
2. Počkajte kým sa rezací mechanizmus nezastaví.
3. Vyberte akumulátory zo stroja [B1].
4. Vyberte/odstráňte zaseknutý materiál zo strižnej lišty [7].

12.4 Mazanie nožov počas pracovnej činnosti

Pokiaľ sa strihacie zariadenie počas pracovnej činnosti nadmerne zahrieva, treba namazať vnútorné povrchy nožov strižnej lišty [7].

POZOR! Tento úkon musí byť vykonávaný u zastaveného stroja, z ktorého bol vybratý akumulátor.

13 Údržba a servis

POZOR! Pred akoukoľvek manipuláciou so strojom (údržba, čistenie, nastavenie a pod.) vyberte zo stroja akumulátor!

POZOR! Skontrolujte pred každým použitím všetky časti nožnic na živý plot z hľadiska opotrebenia, najmä ovládacie prvky a upevňovacie skrutky a matice nožov.

13.1 Čistenie stroja

Po ukončení práce s prístrojom ho vždy očistite. Najmä odstráňte nalepené zvyšky listov a konárov zo strižnej lišty [7] az motorovej skrine [8]. Na odstránenie zvyškov trávy a hliny nikdy nepoužívajte vodu. Plastové diely stroja môžete utrieť čistou textíliou, navlhčenou v neutrálnom čistiacom prostriedku. Na čistenie stroja nepoužívajte prúd vody!

Nepoužívajte agresívne čistiace prostriedky ani rozpúšťadlá na čistenie plastových súčastí alebo rukovätí!

Na vyčistenie vetracích otvorov [9] na motorovej skrini [8] použite vhodný štetec, plastovú kefu, prípadne tlakový vzduch.

13.2 Čistenie a mazanie strižnej lišty

Po ukončení každej pracovnej činnosti nože očistite a namažte, aby sa posilnila ich funkčnosť a predĺžila životnosť:

POZOR! Nedotýkajte sa nožov strižnej lišty [7], kým nebol vybratý akumulátor a kým sa rezací mechanizmus úplne nezastaví.

- » Uvedte stroj do vodorovnej polohy tak, aby bol dobre opretý.
- » Vyčistite nože strižnej lišty [7] suchou handrou a v prípade odolných nečistôt použite kefu.
- » Na horné okraje nožov naneste tenkú vrstvu oleja, určeného na mazanie nožnic na živý plot.

Udržujte dotiahnutie matíc strižnej lišty [7], aby ste si mohli byť stále istí bezpečným fungovaním stroja.

- » Pravidelne kontrolujte, či sú rukoväte riadne upevnené.

POZOR! Pravidelne kontrolujte, či nože strižnej lišty nie sú ohnuté alebo poškodené a či sú matice náležite utiahnuté.

13.3 Brúsenie nožov strižnej lišty

Brúsenie nožov strižnej lišty [7] je nevyhnutné v prípade, že sa znižuje výkon pri strihaní a vetvy majú tendenciu k častému zaklínaniu.

Z bezpečnostných dôvodov sa odporúča, aby brúsenie bolo vykonávané v odbornom servise, ktorý disponuje vybavením, ktoré je vhodné na vykonávanie potrebných úkonov, a nehroziť teda poškodenie nožov, ktoré by ohrozilo bezpečnosť pri následnej práci

s ním. Nôž s opotrebovanými čepielkami sa nesmie nikdy brúsiť. Musí sa vždy vymeniť.

13.4 Výmena nožov strižnej lišty

Nôž sa nesmie nikdy opravovať, ale je potrebné ho vymeniť už pri prvých známkach poškodenia (porušenia celistvosti), opotrebenia, ohnutia alebo pri prekročení medzných hodnôt na brúsenie. Z bezpečnostných dôvodov je nutné, aby výmenu vykonal odborný servis.

Upozornenie pre optimálne zaobchádzanie s akumulátorom.

Akumulátor chráňte pred vlhkosťou a vodou. Akumulátor skladujte iba v teplotnom rozmedzí od -20°C do $+50^{\circ}\text{C}$. Nenechávajte akumulátor ležať napr. v lete v aute. Príležitostne vyčistite vetracie otvory akumulátora mäkkým, čistým a suchým štetcom. Výrazne kratšia doba chodu po nabití ukazuje, že je akumulátor opotrebovaný a musí sa vymeniť.

POZOR! Iné údržbárske alebo opravárske práce, ako sú uvedené v tomto návode na použitie, smú vykonávať iba poverení odborníci alebo servis výrobcu.

POZOR! So zreteľom na bezpečnosť pred úrazom elektrickým prúdom a zachovaniu triedy ochrany, sa musia všetky práce údržby a servisu, ktoré vyžadujú demontáž kapoty stroja, robiť iba v autorizovanom servise stredisku!

Aktuálny zoznam autorizovaných servisov nájdete na našich webových stránkach www.narex.cz.

14 Skladovanie

POZOR! Pred uskladnením stroja vyberte zo stroja oba akumulátory!

Pred uskladnením stroja nasuňte na strižnú lišty [7] ochranný kryt [11].

Stroj je možné skladovať zavesením za závesný otvor [10] na spodnej strane motorovej skrine [9].

Zabalený stroj je možné skladovať v suchom sklade bez vytápania, kde teplota neklesne pod -5°C .

Nezabalený stroj uchovávajte iba v suchom sklade, kde teplota neklesne pod $+5^{\circ}\text{C}$ a kde bude zabránené náhlým zmenám teploty.

15 Recyklácia

Elektronáradia, príslušenstvo a obaly by mali byť dodané k opätovnému zhodnoteniu, ktoré nepoškodzuje životné prostredie.

Len pre krajiny EU:

Nevyhadzujte elektronáradia do domového odpadu!

Podľa európskej smernice 2002/96/ES o starých elektrických a elektronických zariadeniach a jej presadení v národných zákonoch musí byť neupotrebitelné rozobrané elektronáradia zhromaždené k opätovnému zhodnoteniu, ktoré nepoškodzuje životné prostredie.

16 Záruka

Pre naše stroje poskytujeme záruku na materiálové alebo výrobné chyby podľa zákonných ustanovení danej krajiny, minimálne však 12 mesiacov. V štátoch Európskej únie je záručná lehota 24 mesiacov pri výhradne súkromnom používaní (preukázanie faktúrú alebo dodacím listom).

Škody vyplývajúce z prirodzeného opotrebenia, preťažovania, nesprávneho zaobchádzania, resp. škody zavinené používateľom alebo spôsobené použitím v rozpore s návodom na obsluhu, alebo škody, ktoré boli pri nákupe známe, sú zo záruky vylúčené.

Reklamácie môžu byť uznané, ak bude stroj v nerozobratom stave zaslaný späť dodávateľovi alebo autorizovanému stredisku NAREX. Dobré si uschovajte návod na obsluhu, bezpečnostné pokyny, zoznam náhradných dielcov a doklad o vždy dané aktuálne záručné podmienky výrobcu.

Poznámka

Na základe neustáleho výskumu a vývoja sú vyhradené zmeny tu uvedených technických údajov.

17 Vyhlásenie o zhode

CPP 550:

Vyhlasujeme, že toto zariadenie spĺňa požiadavky nasledujúcich noriem a smerníc.

Bezpečnosť:

EN 62841-1

EN 62841-4-2

Smernica 2006/42/EC

Elektromagnetická kompatibilita:

EN 55014-1

EN 55014-2

Smernica 2014/30/EU

RoHS:

Smernica 2011/65/EU

Miesto uloženia technickej dokumentácie:

Narex s.r.o., Čelčického 1932, 470 01 Česká Lípa, Česká republika

17.1 Informácie o hlučnosti a vibráciách

Hodnoty boli namerané v súlade s EN 62841.

Hladina akustického tlaku $L_{pA} = 82,7$ dB (A).

Hladina akustického výkonu $L_{wA} = 90,5$ dB (A).

Nepresnosť meraní $K = 3,0$ dB (A).

Garantovaná hladina akustického výkonu je 94 dB (A).

POZOR! Pri práci vzniká hluk! Používajte ochranu sluchu!

Vážená hodnota vibrácií pôsobiacej na ruku a paže $a_h = 4,08$ $\text{m}\cdot\text{s}^{-2}$.

Nepresnosť meraní $K = 1,5$ $\text{m}\cdot\text{s}^{-2}$.

Uvedené hodnoty vibrácií a hlučnosti boli zmerané podľa skúšobných podmienok uvedených v EN 62841 a slúžia pre porovnanie náradia. Sú vhodné taktiež pre predbežné posúdenie zaťaženia vibráciami a hlukom pri použití náradia.

Uvedené hodnoty vibrácií a hlučnosti sa vzťahujú k hlavnému použitiu elektrického náradia. Pri inom použití elektrického náradia, s inými nástrojmi alebo pri nedostatočnej údržbe sa zaťaženie vibráciami a hlukom môže počas celého pracovného času výrazne zvýšiť.

Pre presné posúdenie počas dopredu stanoveného pracovného času je nutné zohľadniť taktiež čas chodu náradia na voľnobeh a vypnutie náradia v rámci tohto času. Tým sa môže zaťaženie počas celého pracovného času výrazne znížiť.

CE 2024

Narex s.r.o.
Čelčického 1932
470 01 Česká Lípa

Jaroslav Hybný
Konateľ spoločnosti
01. 2. 2024

Cordless Hedge Trimmer CPP 550 Original operating manual

1 Preface to the Operating Manual

This Operating Manual shall facilitate familiarization with the device and with its correct applications. The Operating Manual contains important instructions how to handle the device safely, professionally and economically, thus avoiding risks, minimizing repairs and outage time and increasing its reliability and service life. The Operating Manual must be available continuously on the place where the device is used. The Operating Manual must be read and observed by all persons authorized to work with the machine, e.g. to operate, maintain or transport it. Besides the Operating Manual and the mandatory regulations how to avoid injury, valid in the country where the device is used, it is also necessary to observe the generally accepted technical rules for safe and professional work as well as the injury prevention rules of relevant professional associations.

Table of contents

1	Preface to the Operating Manual.....	16
2	Safety warnings	16
2.1	General Power Tool Safety Warnings	16
2.2	Further safety instructions.....	17
3	Machine Description.....	17
4	Technical Specification.....	18
5	Use.....	18
6	Accumulator Charging Instructions.....	18
7	Checking Accumulator Status	18
7.1	On the Accumulator.....	18
7.2	On the Machine	18
8	Electronic Safeguards	18
9	Commissioning.....	18
9.1	Inserting the Accumulators	18
9.2	Removing the Accumulators	18
9.3	Turning On and Off	19
10	Adjusting the Rear Handle.....	19
11	Instructions for Working with the Hedge Trimmer.....	19
12	Working Techniques.....	19
12.1	Trimming Vertically.....	19
12.2	Trimming Horizontally	19
12.3	Tips for Use	19
12.4	Lubricating the Blades when Working.....	19
13	Maintenance and Servicing.....	19
13.1	Cleaning the Machine.....	19
13.2	Cleaning and Lubricating the Head	19
13.3	Sharpening the Blades on the Trimmer Head.....	20
13.4	Replacing the Blades on the Trimmer Head.....	20
14	Storage.....	20
15	Environmental protection	20
16	Warranty.....	20
17	Certificate of Conformity	21
17.1	Information about noise level and vibrations	21

2 Safety warnings

2.1 General Power Tool Safety Warnings



WARNING! Read all safety warnings and all instructions. Failure to follow the warnings and instructions may result in electric shock, fire and/or serious injury.

Save all warnings and instructions for future reference!

The term "power tool" in the warnings refers to your mains-operated (corded) power tool or battery-operated (cordless) power tool.

1) Work area safety

- a) **Keep work area clean and well lit.** Cluttered or dark areas invite accidents.
- b) **Do not operate power tools in explosive atmospheres,** such as in the presence of flammable liquids, gases or dust. Power tools create sparks which may ignite the dust or fumes.
- c) **Keep children and bystanders away while operating a power tool.** Distractions can cause you to lose control.

2) Electrical safety

- a) **Power tool plugs must match the outlet. Never modify the plug in any way. Do not use any adapter plugs with earthed (grounded) power tools.** Unmodified plugs and matching outlets will reduce risk of electric shock.
- b) **Avoid body contact with earthed or grounded surfaces,** such as pipes, radiators, ranges and refrigerators. There is an increased risk of electric shock if your body is earthed or grounded.
- c) **Do not expose power tools to rain or wet conditions.** Water entering a power tool will increase the risk of electric shock.
- d) **Do not abuse the cord. Never use the cord for carrying, pulling or unplugging the power tool. Keep cord away from heat, oil, sharp edges or moving parts.** Damaged or entangled cords increase the risk of electric shock.
- e) **When operating a power tool outdoors, use an extension cord suitable for outdoor use.** Use of a cord suitable for outdoor use reduces the risk of electric shock.
- f) **If operating a power tool in a damp location is unavoidable, use a residual current device (RCD) protected supply.** Use of an RCD reduces the risk of electric shock.

3) Personal safety

- a) **Stay alert, watch what you are doing and use common sense when operating a power tool. Do not use a power tool while you are tired or under the influence of drugs, alcohol or medication.** A moment of inattention while operating power tools may result in serious personal injury.
 - b) **Use personal protective equipment. Always wear eye protection.** Protective equipment such as dust mask, non-skid safety shoes, hard hat, or hearing protection used for appropriate conditions will reduce personal injuries.
 - c) **Prevent unintentional starting. Ensure the switch is in the off-position before connecting to power source and/or battery pack, picking up or carrying the tool.** Carrying power tools with your finger on the switch or energising power tools that have the switch on invites accidents.
 - d) **Remove any adjusting key or wrench before turning the power tool on.** A wrench or a key left attached to a rotating part of the power tool may result in personal injury.
 - e) **Do not overreach. Keep proper footing and balance at all times.** This enables better control of the power tool in unexpected situations.
 - f) **Dress properly. Do not wear loose clothing or jewellery. Keep your hair, clothing and gloves away from moving parts.** Loose clothes, jewellery or long hair can be caught in moving parts.
 - g) **If devices are provided for the connection of dust extraction and collection facilities, ensure these are connected and properly used.** Use of dust collection can reduce dust-related hazards.
- ##### 4) Power tool use and care
- a) **Do not force the power tool. Use the correct power tool for your application.** The correct power tool will do the job better and safer at the rate for which it was designed.
 - b) **Do not use the power tool if the switch does not turn it on and off.** Any power tool that cannot be controlled with the switch is dangerous and must be repaired.
 - c) **Disconnect the plug from the power source and/or the battery pack from the power tool before making any adjust-**

ments, changing accessories, or storing power tools. Such preventive safety measures reduce the risk of starting the power tool accidentally.

- d) **Store idle power tools out of the reach of children and do not allow persons unfamiliar with the power tool or these instructions to operate the power tool.** Power tools are dangerous in the hands of untrained users.
- e) **Maintain power tools. Check for misalignment or binding of moving parts, breakage of parts and any other condition that may affect the power tool's operation. If damaged, have the power tool repaired before use.** Many accidents are caused by poorly maintained power tools.
- f) **Keep cutting tools sharp and clean.** Properly maintained cutting tools with sharp cutting edges are less likely to bind and are easier to control.
- g) **Use the power tool, accessories and tool bits etc. in accordance with these instructions, taking into account the working conditions and the work to be performed.** Use of the power tool for operations different from those intended could result in a hazardous situation.
- h) **The handles and gripping surfaces must be kept dry, clean, and free of grease.** Slippery handles and gripping surfaces interfere with the ability to safely hold and control the machine in unexpected situations.
- 5) **Service**
- a) **Have your power tool serviced by a qualified repair person using only identical replacement parts.** This will ensure that the safety of the power tool is maintained.

2.2 Further safety instructions

- Only work in a safe and stable position.
- Do not work in damp environments.
- **Wear suitable personal protective equipment:** Ear protection, protective goggles, dust mask for work that generates dust and protective gloves when changing tools, sturdy shoes.



3 Machine Description

- [1].....Rear rotary handle
- [1a]....Main handle rotation button
- [2].....Switch
- [3].....Front handle
- [3a]....Safety against accidental starting of the machine
- [4].....Control panel
- [4a]....Main switch
- [4b]....Accumulator status indicator
- [5].....Accumulator shaft
- [6].....Guard
- [7].....Trimmer head
- [8].....Motor casing
- [9].....Vents
- [10]....Hang hole
- [11]....Scabbard
- [B1]....Battery*
- [B2]....Accumulator clamp
- [B3]....Accumulator status control panel
- [B4]....LED indicator of accumulator status
- [B5]....Control button

*) **Some accessories displayed or described here may not be included in the delivery.**

4 Technical Specification

Model	CPP 550
Voltage [V]	40.0 (2× 20.0)
No-load speed (stroke rate) [min ⁻¹]	3 000
Head length [mm]	550
Tooth pitch [mm]	28
Rear handle rotation angle	-90° / +90°
Weight without batteries [kg]	2.9
Weight with CB 4 batteries [kg]	4.1
Recommended charger	CN 20
Recommended batteries	CB 4
Battery	
Type	CB 4
Voltage [V]	20.0
Cell types	Li-Ion
Capacity [Ah]	4.0
Load capacity [Wh]	80
Charge temperature [°C]	0–45
Charge time [min]	about 60
Charge temperature monitoring	With a thermostat
Weight [kg]	0.67

5 Use

The machine is designed for cutting and trimming bushes, brush, and shrubby hedges. Any other use may be dangerous and result in injury or material damage.

The user bears full responsibility for the consequences of using the tool for purposes other than the above.

6 Accumulator Charging Instructions

When charging the accumulators, follow the instructions enclosed with the charger!

7 Checking Accumulator Status

7.1 On the Accumulator

The battery is fitted with a charge status control panel [B3]. Press the control button [B4] on the accumulator status panel [B3]. An accumulator status indicator [B5] will light up based on the state of charge (capacity) of the accumulator.

Overview of accumulator's state of charge (capacity) indication:

Number of fully lit LEDs	Accumulator's state of charge
3	100 %
2	less than 60 %
1	less than 30 %

7.2 On the Machine

Press the main ON/OFF switch [4a] on the machine's control panel [4]. The accumulator status indicator [4b] will light up based on the combined state of charge of both accumulators.

Overview of indication of accumulator state of charge on the control panel [4b]:

Number of fully lit LEDs	State of charge
3	100 %
2	less than 60 %
1	less than 30 %

8 Electronic Safeguards

The machine is fitted with circuitry designed to prevent serious damage to the machine. If the electronics detect any of the faults/defects below, the machine stops immediately. Proceed in accordance with the table to remove the fault/defect.

Overview of safety features and methods for bringing the machine back into operation:

Type of safety function (The bottom red LED on the control panel [4] flashes.)	Solution
Low accumulator voltage	Recharge/replace the accumulator(s)
Overload (the machine turned off due to the head getting stuck or the machine being overloaded)	Release and re-press the switch [2]
Overheat (motor, electronics, or the accumulator(s) have reached critical temperature)	Let the machine cool down

9 Commissioning

⚠ ATTENTION! Before doing any work on the machine (maintenance, cleaning, adjustment, etc.), remove the accumulators from the machine!

9.1 Inserting the Accumulators

Place each of the pair of accumulators [B1] all the way into their respective accumulator shafts [5] on both sides of the machine. Pull on the accumulators (each one separately) to make sure they are firmly in place.

⚠ ATTENTION! Always use accumulators of the same type!

Never combine two different types of accumulator to operate a machine powered by two accumulators.

9.2 Removing the Accumulators

To remove the accumulators [B1] (each one separately) from the machine, press the accumulator clamp [B2] and pull the accumulator out of the shaft.

9.3 Turning On and Off

To turn on the machine, first press the main switch [4a] on the control panel [4]. The machine is now on standby. The corresponding number of LEDs on the accumulator status indicator [4b] will light up. To start the machine, simultaneously hold the switch [2] on the rear rotary handle [1] and the safety against accidental starting of the machine [3a] on the front handle [3].

NOTE: The order in which the switch [2] and the safety against accidental starting of the machine [3a] are pressed does not matter.

Releasing the switch [2] or safety [3a] immediately stops the machine. As long as the main switch indicator [4a] is lit, the machine can be reactivated.

NOTE: The machine is fitted with an automatic switch-off function. To prevent accidental starting of the machine, the main switch [4a] will automatically turn off if the machine is not restarted after a certain period of time (approx. 1 min).

10 Adjusting the Rear Handle

! ATTENTION! Before doing any work on the machine (maintenance, cleaning, adjustment, etc.), remove the accumulators from the machine!

The machine features an adjustable (rotary) rear handle [1] which can be set to five positions to provide a more comfortable grip on the machine when cutting hedges in various positions.

1. Press and hold the rear handle rotation button [1a] on the rear handle [1].

! ATTENTION! The rear handle rotation button [1a] cannot be pressed if the switch [2] on the rear handle [1] is held down at the same time!

2. Rotate the rear handle [1] to a suitable position (-90°; -45°; 0°; +45°; +90°). Once the handle is in position, the rear handle rotation button [1a] must return back to its starting position so that the handle locks in place.
3. Release the rear handle rotation button [1a].

Check that the rear handle [1] is locked in place and can no longer rotate without pressing the button [1a] again.

! ATTENTION! When the machine is working, the rear rotary handle must always be horizontal relative to the ground regardless of the position that the cutting mechanism (head) is in!

11 Instructions for Working with the Hedge Trimmer

! ATTENTION! When working, hold the machine firmly with both hands and keep the cutting mechanism below shoulder height.

! ATTENTION! Always use the machine at ground level, do not stand on steps or ladders or other unstable surfaces.

! ATTENTION! Make sure the machine is turned off when removing cut material.

12 Working Techniques

It is always better to first trim both vertical sides of a hedge and only then trim the top.

12.1 Trimming Vertically

Always trim in an arcing motion from the bottom up and keep the head [7] as far away from your body as possible.

12.2 Trimming Horizontally

To get the best results, tilt the trimmer head slightly in the direction of the cut (5°–10°) and make arcing motions while slowly and smoothly moving forward, particularly in the case of very dense hedges.

12.3 Tips for Use

! ATTENTION! Before doing any work on the machine (maintenance, cleaning, adjustment, etc.), remove the accumulators from the machine!

If the head [7] jams or gets stuck in the branches of a hedge:

1. Immediately let go of the switch [2] or the safety against accidental starting of the machine [3a].
2. Wait for the cutting mechanism to stop.
3. Remove the accumulators from the machine [B1].
4. Remove the jammed material from the head [7].

12.4 Lubricating the Blades when Working

If the cutting mechanism heats up excessively during work, the inferior surfaces of the blades in the head [7] need to be lubricated.

! ATTENTION! Lubricate only when the machine is inactive and the accumulators removed.

13 Maintenance and Servicing

! ATTENTION! Before doing any work on the machine (maintenance, cleaning, adjustment, etc.), remove the accumulators from the machine!

! ATTENTION! Before each use, check all parts of the trimmer for wear, particularly the control elements and the blade mounting bolts and nuts.

13.1 Cleaning the Machine

Always clean the machine once work is finished. In particular, remove remnants of leaves and branches from the head [7] and motor casing [8]. Never remove grass and dirt using water. You can wipe down the plastic parts of the machine with a clean cloth dipped in a neutral detergent. Do not clean the machine with a stream of water!

Do not use aggressive detergents or solvents to clean the plastic parts or handles!

To clean the vents [9] on the motor casing [8], use a suitable brush or compressed air.

13.2 Cleaning and Lubricating the Head

After finishing work, clean the blades and lubricate them to prolong their life and maintain their efficiency:

! ATTENTION! Do not touch the blades on the trimmer head [7] until the accumulators have been removed and the cutting mechanism has come to a stop.

- » Place the machine in a horizontal, well-supported position.
- » Clean the blades of the trimmer head [7] with a dry cloth or use a brush to remove more persistent dirt.
- » Apply a thin layer of hedge trimmer lubricating oil to the top edges of the blades.

Make sure the nuts on the trimmer head [7] are tight so that the machine is safe to operate.

- » Regularly check that the handles are firmly mounted and locked in position.

! ATTENTION! Regularly check the blades on the trimmer head for deformation or damage and check the nuts are tight.

13.3 Sharpening the Blades on the Trimmer Head

If the machine is showing a reduction in cutting power and tends to jam in branches more often, the blades on the trimmer head [7] need sharpening.

For safety, it is recommended to have the blades sharpened at a professional service centre equipped with suitable equipment so that there is no risk of damage to the blades that could result in the machine being unsafe to use. Never sharpen a blade with worn down edges. Such a blade must be replaced.

13.4 Replacing the Blades on the Trimmer Head

A damaged blade must not be repaired; always replace it the moment you notice signs of damage (reduced integrity), wear, deformation, or if the limit values during sharpening are exceeded. For safety, blades must be replaced at a professional service centre.

Warning regarding optimal handling of the accumulator.

Protect the accumulator from humidity and water. Only store the accumulator at temperatures between -20 °C and +50 °C. For instance, you should not store the accumulator in a vehicle during the summer. Occasionally clean the accumulator vents with a soft, clean, dry brush. A significantly reduced runtime after recharging indicates that the accumulator is worn down and needs replacing.

⚠ ATTENTION! The maintenance and repair works other than those contained in this Operating Manual may be performed by authorized staff or by the manufacturer's service centre only.

⚠ ATTENTION! With respect to protection from el. shock and preservation of the class of protection, all maintenance and service operations requesting jig saw case removal must be performed by the authorized service centre only!

The current list of authorized service centres can be found at our website www.narex.cz.

14 Storage

⚠ ATTENTION! Remove both accumulators from the saw before placing the saw in storage!

Before putting the machine into storage, put the scabbard [11] on the trimmer head [7].

The machine can be stored hanging by the hang hole [10] on the underside of the motor casing [9].

Packed appliance may be stored in dry, unheated storage place with temperature not lower than -5 °C.

Unpacked appliance should be stored only in dry storage place with temperature not lower than +5 °C with exclusion of all sudden temperature changes.

15 Environmental protection

Power tools, accessories and packaging should be sorted for environmental-friendly recy.

Only for EU countries:

Do not dispose of power tools into household waste!

According to the European Directive 2002/96/EC on waste electrical and electronic equipment and its incorporation into national law, power tools that are no longer suitable for must be separately collected and sent for recovery in an environmental-friendly manner.

16 Warranty

Our equipment is under warranty for at least 12 months with regard to material or production faults in accordance with national legislation. In the EU countries, the warranty period for exclusively private use is 24 months (an invoice or delivery note is required as proof of purchase).

Damage resulting from, in particular, normal wear and tear, overloading, improper handling, or caused by the user or other damage caused by not following the operating instructions, or any fault acknowledged at the time of purchase, is not covered by the warranty.

Complaints will only be acknowledged if the equipment has not been dismantled before being sent back to the suppliers or to an authorised NAREX customer support workshop. Store the operating instructions, safety notes, spare parts list and proof of purchase in a safe place. In addition, the manufacturer's current warranty conditions apply.

Note

Due to continuous research and development work, we reserve the right to make changes to the technical content of this documentation.

17 Certificate of Conformity

CVT 300:

We declare that the device meets requirements of the following standards and directives.

Safety:

EN 62841-1

EN 62841-4-2

Directive 2006/42/EC

Electromagnetic compatibility:

EN 55014-1

EN 55014-2

Directive 2014/30/EU

RoHS:

Directive 2011/65/EU

Place of storage of the technical documentation:

Narex s.r.o., Chelčického 1932, 470 01 Česká Lípa, Czech Republic

17.1 Information about noise level and vibrations

The values have been measured in conformity with EN 62841.

Acoustic pressure level $L_{pA} = 82.7$ dB (A).

Acoustic power level $L_{WA} = 90.5$ dB (A).

In accuracy of measurements $K = 3.0$ dB (A).

Guaranteed level of acoustic pressure is 94 dB (A).

⚠ ATTENTION! Noise is generated during work! Use ear protection!

The weighted value of vibrations affecting hands and arms
 $a_h = 4.08$ $m.s^{-2}$.

In accuracy of measurements $K = 1,5$ $m.s^{-2}$.

The emission values specified (vibration, noise) were measured in accordance with the test conditions stipulated in EN 62841 and are intended for machine comparisons. They are also used for making preliminary estimates regarding vibration and noise loads during operation.

The emission values specified refer to the main applications for which the power tool is used. If the electric power tool is used for other applications, with other tools or is not maintained sufficiently prior to operation, however, the vibration and noise load may be higher when the tool is used.

Take into account any machine idling times and downtimes to estimate these values more accurately for a specified time period. This may significantly reduce the load during the machine operating period.



Narex s.r.o.
Chelčického 1932
470 01 Česká Lípa

Jaroslav Hybner
CEO of the company
Februar 1, 2024

1 Vorwort zu der Betriebsanleitung

Diese Bedienungsanleitung soll Ihnen helfen, die Maschine und die Ausnutzung der Möglichkeit ihrer richtigen Verwendung kennenzulernen. Die Bedienungsanleitung enthält wichtige Anweisungen zu einem sicheren, fachgerechten und wirtschaftlichen Umgang mit der Maschine und damit zur Vorbeugung von Gefahren, zur Minimalisierung von Reparaturen und Betriebsausfällen und zur Erhöhung ihrer Zuverlässigkeit und Lebensdauer. Diese Anleitung muss stets am Standort der Maschine zur Verfügung stehen. Die Bedienungsanleitung ist von jeder Person zu lesen, die mit der Arbeit an der Maschine anvertraut wird, wie z.B. Bedienung, Wartung oder Transport. Neben der Bedienungsanleitung und der verbindlichen Vorschriften zur Unfallvorbeugung, die im Land der Verwendung der Maschine an einem Arbeitsplatz gültig sind, sind die anerkannten fachlichen technischen Regeln für eine sichere und fachgerechte Arbeit, so wie auch die Vorschriften zur Unfallvorbeugung der zuständigen Berufsgenossenschaften einzuhalten.

Inhaltsverzeichnis

1	Vorwort zu der Betriebsanleitung	22
2	Sicherheitshinweise	22
2.1	Allgemeine Sicherheitshinweise	22
2.2	Weitere Sicherheitshinweise	23
3	Beschreibung des Geräts / Lieferumfang	23
4	Technische Daten	24
5	Verwendung	24
6	Anweisungen für den Akku-Ladeprozess	24
7	Prüfung des Akku-Zustands	24
7.1	Am Akku	24
7.2	Am Gerät	24
8	Schutzelektronik	24
9	Inbetriebnahme	24
9.1	Einsetzen der Akkus	24
9.2	Herausnehmen der Akkus	25
9.3	Einschalten und ausschalten	25
10	Einstellen des hinteren Griffs	25
11	Anweisungen für den professionellen Umgang mit Heckenscheren	25
12	Arbeitstechniken	25
12.1	Schneiden in vertikaler Richtung	25
12.2	Schneiden in horizontaler Richtung	25
12.3	Ratschläge für den Gebrauch	25
12.4	Schmieren der Messer während des Gebrauchs	25
13	Wartung und Service	25
13.1	Reinigung der Maschine	25
13.2	Reinigung und Schmierung des Messerbalkens	26
13.3	Schärfen der Messer des Messerbalkens	26
13.4	Austausch der Messer des Messerbalkens	26
14	Lagerung	26
15	Entsorgung	26
16	Garantie	26
17	Konformitätserklärung	27
17.1	Information über den Lärmpegel und Schwingungen	27

2 Sicherheitshinweise

2.1 Allgemeine Sicherheitshinweise



WARNUNG! Lesen Sie alle Sicherheitshinweise und die ganze Anleitung durch. Die Nichtbeachtung sämtlicher folgender Anweisungen kann zu einem Unfall durch einen Stromschlag, zur Brandentstehung und/oder zur schwerwiegenden Verletzungen von Personen führen.

Bewahren Sie alle Anweisungen und die Anleitung für eine zukünftige Verwendung.

Unter dem Ausdruck „elektrisches Werkzeug“ in allen weiter beschriebenen Warnanweisungen versteht man ein elektrisches Werkzeug, das aus dem Netz (mit beweglicher Zuleitung), oder aus den Akkus (ohne beweglicher Zuleitung) eingespeist wird.

1) Sicherheit der Arbeitsumgebung

- a) **Halten Sie die Arbeitsstelle sauber und gut beleuchtet.**
Eine Unordnung und dunkle Stellen sind oft die Ursache von Unfällen.
- b) **Verwenden Sie das elektrische Werkzeug nicht in einer explosionsgefährlichen Umgebung, wo brennbare Flüssigkeiten, Gase oder Staub vorkommen.** Im elektrischen Werkzeug bilden sich Funken, die den Staub oder die Dünste anzünden können.
- c) **Bei der Verwendung des elektrischen Werkzeuges dürfen sich keine Kinder und andere Personen im Arbeitsbereich aufhalten.** Wenn Sie gestört werden, können Sie die Kontrolle über die ausgeübte Tätigkeit verlieren.

2) Elektrische Sicherheit

- a) **Die Gabel der beweglichen Zuleitung zum elektrischen Werkzeug muss der Steckdose entsprechen. Ändern Sie niemals auf irgendeine Weise die Gabel. Verwenden Sie gemeinsam mit einem Werkzeug, das eine Schutzverbindung zur Erde hat, niemals die Steckdosenadapter.** Mit den Gabeln, die nicht mit Änderungen entwertet wurden, und entsprechenden Steckdosen wird die Verletzungsgefahr durch einen Stromschlag verhindert.
- b) **Vermeiden Sie einen Kontakt des Körpers mit den geerdeten Gegenständen, wie z.B. Rohrleitungen, Heizkörpern, Kochherden und Kühlschränken.** Es besteht höhere Verletzungsgefahr, wenn Ihr Körper mit der Erde verbunden ist.
- c) **Stellen Sie das elektrische Werkzeug nicht dem Regen, der Feuchte oder Nässe aus.** Wenn Wasser in das elektrische Werkzeug eindringt, erhöht sich damit die Verletzungsgefahr durch einen Stromschlag.
- d) **Verwenden Sie die bewegliche Zuleitung nicht zu anderen Zwecken. Tragen und ziehen Sie niemals das elektrische Werkzeug an der Zuleitung. Reißen Sie die Gabel nicht aus der Steckdose mit dem Ziehen an der Zuleitung. Schützen Sie die Leitung vor Hitze, Fett, scharfen Kanten und sich bewegenden Teilen.** Beschädigte oder verwickelte Zuleitungen erhöhen die Verletzungsgefahr durch einen Stromschlag.
- e) **Wir das elektrische Werkzeug im Außenbereich verwendet, verwenden Sie eine für den Außenbereich geeignete Verlängerungszuleitung.** Die Verwendung einer Verlängerungszuleitung für den Außenbereich schränkt die Verletzungsgefahr durch einen Stromschlag ein.
- f) **Wird das elektrische Werkzeug in massen Bereichen verwendet, verwenden Sie eine Einspeisung, geschützt von einem Stromschutzschalter (RCD).** Die Verwendung von RCD schränkt die Verletzungsgefahr durch einen Stromschlag ein.

3) Sicherheit von Personen

- a) **Seien Sie aufmerksam bei der Verwendung des elektrischen Werkzeuges, bei nüchterner Beurteilung, widmen Sie sich Ihrer Arbeit, konzentrieren Sie sich. Arbeiten Sie nicht mit dem elektrischen Werkzeug, wenn Sie müde oder unter Einfluss von Drogen, Alkohol oder Medikamente sind.** Ein Augenblick ohne Aufmerksamkeit bei der Verwendung des elektrischen Werkzeuges kann zu ernststen Verletzungen von Personen führen.
- b) **Verwenden Sie persönliche Schutzausrüstung. Verwenden Sie immer einen Augenschutz.** Die Schutzausrüstung, wie z.B. ein Respirator, Sicherheitsschuhe mit Anti-Rutsch-Aufbereitung, harte Kopfbedeckung, Gehörschutz, verwen-

det im Einklang mit den Arbeitsbedingungen reduziert das Verletzungsrisiko von Personen.

- c) **Vermeiden Sie eine unbeabsichtigte Betätigung. Stellen Sie sicher, dass der Schalter beim Einstecken der Gabel in die Steckdose und/oder beim Einschleiben der Akkus oder beim Tragen des Werkzeuges ausgeschaltet ist.** Das Tragen des Werkzeuges mit dem Finger auf dem Schalter oder das Einstecken der Gabel des Werkzeuges mit eingeschaltetem Schalter kann eine Unfallursache sein.
- d) **Beseitigen Sie vor dem Einschalten des Werkzeuges alle Einrichtwerkzeuge oder Schlüssel.** Ein Einrichtwerkzeug oder Schlüssel, das/der am rotierenden Teil des elektrischen Werkzeuges befestigt bleibt, kann Personen verletzen.
- e) **Arbeiten Sie immer nur dort, wohin Sie sicher langan können. Halten Sie immer eine stabile Stellung und das Gleichgewicht.** Sie können dann das elektrische Werkzeug in unvorhergesehenen Situationen kontrollieren.
- f) **Ziehen Sie sich immer geeignet an. Tragen Sie keine lose Kleidung und keinen Schmuck. Achten Sie darauf, dass sich Ihre Haare, Kleidung und Handschuhe immer ausreichend weit von den beweglichen Teilen befinden.** Lose Kleidung, Schmuck und lange Haare können von den beweglichen Teilen erfasst werden.
- g) **Wenn Mittel für den Anschluss von Absaug- und Staubabsammlanlagen zu Verfügung stehen, stellen Sie sicher, dass sie angeschlossen und richtig verwendet werden.** Die Verwendung von diesen Einrichtungen kann die durch den Staub entstehenden Risiken verhindern.
- 4) **Verwendung des elektrischen Werkzeuges und seine Pflege**
- a) **Überlasten Sie nicht das elektrische Werkzeug. Verwenden Sie das richtige Werkzeug, das für die ausgeführte Arbeit bestimmt ist.** Das richtige elektrische Werkzeug kann so besser und mit mehr Sicherheit die Arbeit, für die es ausgelegt wurde, leisten.
- b) **Verwenden Sie kein elektrisches Werkzeug, das mit dem Schalter nicht ein- und ausgeschaltet werden kann. Jedes elektrische Werkzeug, das mit dem Schalter nicht bedient werden kann, ist gefährlich und muss repariert werden.**
- c) **Trennen Sie das Werkzeug vor jedem Einrichten, jedem Austausch des Zubehörs oder Ablegen des nicht verwendeten Werkzeuges durch das Ausziehen der Gabel vom Netz und/oder dem Abschalten von Akkus ab.** Diese vorbeugenden Sicherheitsmaßnahmen schränken die Gefahr einer unbeabsichtigten Betätigung des elektrischen Werkzeuges ein.
- d) **Legen Sie das nicht verwendete elektrische Werkzeug außerhalb der Reichweite von Kindern ab und lassen Sie nicht zu, dass Personen, die mit dem elektrischen Werkzeug oder mit diesen Anweisungen nicht vertraut gemacht wurden, es verwenden.** In den Händen von unerfahrenen Benutzern ist das elektrische Werkzeug gefährlich.
- e) **Warten Sie das elektrische Werkzeug. Kontrollieren Sie das Einrichten der beweglichen Teile und ihre Beweglichkeit, konzentrieren Sie sich auf Risse, gebrochene Teile und alle weitere Umstände, welche die Funktion des elektrischen Werkzeuges gefährden könnten. Ist das Werkzeug beschädigt, stellen Sie vor jeder weiteren Verwendung seine Reparatur sicher. Viele Unfälle werden mit ungenügend gewartetem elektrischem Werkzeug verursacht.**
- f) **Halten Sie Schnittwerkzeuge scharf und sauber.** Die richtig gewarteten und scharfen Schnittwerkzeuge erfassen mit niedrigerer Wahrscheinlichkeit das Material oder sperren sich, und man kann die Arbeit mit ihnen besser kontrollieren.
- g) **Verwenden Sie das elektrische Werkzeug, Zubehör, Arbeitswerkzeuge etc. im Einklang mit diesen Anweisungen und auf solche Weise, wie es für das konkrete elektrische Werkzeug vorgeschrieben wurde, und zwar mit Hinsicht auf die gegebenen Bedingungen und die Art der durchgeführten Arbeit.** Eine nicht bestimmungsgemäße Verwendung des elektrischen Werkzeuges kann zu gefährlichen Situationen führen.
- h) **Griffe und Griffflächen müssen trocken, sauber und frei von Fett gehalten werden.** Rutschige Griffe und Griffflächen ver-

hindern in unerwartet auftretenden Situationen ein sicheres Halten und Führen des Werkzeuges.

5) Service

- a) **Lassen Sie die Reparaturen Ihres elektrischen Werkzeuges von einer qualifizierten Person ausführen, welche die identischen Ersatzteile verwendet wird.** Auf diese Weise wird ein gleiches Sicherheitsniveau des elektrischen Werkzeuges wie vor seiner Reparatur sichergestellt.

2.2 Weitere Sicherheitshinweise

- Achten Sie bei der Arbeit auf einen sicheren und stabilen Stand.
- Nicht in feuchter Umgebung arbeiten.
- **Tragen Sie geeignete persönliche Schutzausrüstungen:** Gehörschutz, Schutzbrille, Staubmaske bei stauberzeugenden Arbeiten und Schutzhandschuhe beim Werkzeugwechsel, festes Schuhwerk.



3 Beschreibung des Geräts / Lieferumfang

- [1].....Hinterer drehbarer Griff
 [1a]....Taster zum Drehen des Hauptgriffs
 [2].....Ein-/Ausschalter
 [3].....Vorderer Griff
 [3a] ...Sicherung gegen unbeabsichtigtes Anlaufen der Maschine
 [4].....Kontrollfeld
 [4a] ...Hauptschalter
 [4b]...Anzeige des Akkustatus
 [5].....Akku-Schacht
 [6].....Schutzkappe
 [7].....Messerbalken
 [8].....Motorgehäuse
 [9].....Belüftungsöffnungen
 [10]....Loch zum Aufhängen
 [11]....Schutzhülle für Messerbalken
 [B1]...Akkumulator*
 [B2]...Akku-Befestigungsschelle
 [B3]...Kontrollfeld des Akku-Ladezustands
 [B4]....LED-Anzeige des Akku-Ladezustands
 [B5]...Kontrolltaste
- *) **Abgebildetes oder beschriebenes Zubehör muss nicht Bestandteil der Lieferung sein.**

4 Technische Daten

Typ	CVT 300
Spannung [V]	20,0
(Leerlauf-) Hubzahl [min ⁻¹]	3 000
Länge des Messerbalken [mm]	550
Zahnteilung (Abstand) [mm]	28
Drehwinkel des hinteren Griffes	-90° / +90°
Gewicht ohne Akkus [kg]	2,9
Gewicht mit Akkus CB 4 [kg]	4,1
Empfohlenes Ladegerät	CN 20
Empfohlene Akkumulatoren	CB 4
Akkumulator	
Typ	CB 4
Spannung [V]	20,0
Zellentyp	Li-Ion
Leistungsvermögen [Ah]	4,0
Belastbarkeit [Wh]	80
Ladetemperatur [°C]	0–45
Ladezeit [Min.]	ca 60
Überwachung der Ladetemperatur	Thermistor
Gewicht [kg]	0,67

5 Verwendung

Die Maschine ist zum Beschneiden und Stutzen von Sträuchern, Büschen und Hecken bestimmt. Jegliche andere Verwendung kann gefährlich sein und zu Verletzungen von Personen oder Sachschäden führen.

Für nicht bestimmungsgemäße Verwendung haftet der Benutzer selbst.

6 Anweisungen für den Akku-Ladeprozess

Befolgen Sie beim Laden der Akkus die Anweisungen, die dem Ladegerät beiliegen!

7 Prüfung des Akku-Zustands

7.1 Am Akku

Die Batterie ist mit einem Ladezustands-Kontrollpanel [B3] ausgestattet.

Drücken Sie die Kontrolltaste [B4] im Kontrollfeld des Akku-Ladezustands [B3]. Anschließend geht die Akkuladezustandsanzeige [B5] entsprechend dem Ladezustand (der Kapazität) des Akkus an.

Übersicht der Akku-Ladezustandsanzeige:

Anzahl voll leuchtender LEDs	Ladungsniveau des Akkus
3	100 %
2	kleiner als 60 %
1	kleiner als 30 %

7.2 Am Gerät

Drücken Sie auf dem Bedienfeld [4] des Geräts den Hauptschalter ON/OFF [4a]. Je nach Ladezustand beider Akkus zusammen leuchtet dann die Anzeige des Akkustatus [4b] auf.

Übersicht der Akkuladezustandsanzeige auf dem Bedienfeld des Geräts [4b]:

Anzahl voll leuchtender LEDs	Akku-Ladestand
3	100 %
2	unter 60 %
1	unter 30 %

8 Schutzelektronik

Die Maschine ist mit einer Schutzelektronik ausgestattet, um ernsthafte Schäden an der Maschine zu vermeiden. Wenn die Schutzelektronik einen der oben genannten Fehler feststellt, stoppt die Maschine sofort. Gehen Sie entsprechend der folgenden Tabelle vor, um den Fehler/die Störung der Maschine zu beheben.

Übersicht der Schutzfunktionen und anschließende Wiederinbetriebnahme der Maschine:

Art der Schutzfunktion	Lösung
(Auf dem Kontrollfeld [4] des Geräts blinkt die untere rote LED.)	
Niedrige Spannung des/der Akkus	Akku(s) aufladen/austauschen
Überlastung des Geräts (das Gerät wurde bei blockiertem Messerbalken oder wegen Überlastung abgeschaltet)	Schaltertaste [2] freigeben und erneut drücken
Überhitzung des Geräts (kritische Temperatur von Motor, Elektronik oder Akku(s) wurde erreicht)	Gerät abkühlen lassen

9 Inbetriebnahme

⚠️ ACHTUNG! Nehmen Sie vor jedem Eingriff in das Gerät (Wartung, Reinigung, Einstellung usw.) den / die Akku(s) aus dem Gerät!

9.1 Einsetzen der Akkus

Setzen Sie beide Akkus [B1] bis zum Anschlag in die Akkuschächte [5] auf beiden Seiten der Maschine ein. Stellen Sie durch Ziehen an den Akkus (einer nach dem anderen) sicher, dass die Akkus richtig eingesetzt sind.

⚠️ ACHTUNG! Verwenden Sie stets zwei Akkus desselben Typs!

Kombinieren Sie niemals zwei verschiedene Akkutypen zur Stromversorgung einer Maschine, die mit zwei Akkus betrieben wird.

9.2 Herausnehmen der Akkus

Zum Entnehmen der Akkus [B1] (jeweils einzeln) aus der Maschine drücken Sie auf die Befestigungsschelle der Akkus [B2] und ziehen die Akkus aus dem Schacht.

9.3 Einschalten und ausschalten

Wenn Sie das Gerät einschalten möchten, drücken Sie zunächst den Hauptschalter [4a] auf dem Kontrollfeld [4]. Dadurch wird das Gerät in den Standby-Modus versetzt. Gleichzeitig leuchtet die entsprechende Anzahl der LEDs der Akkustandsanzeige [4b] auf. Um das Gerät nun zu starten, müssen Sie nun gleichzeitig den Einschaltknopf [2] am hinteren drehbaren Handgriff [1] und die Sicherung gegen unbeabsichtigtes Anlaufen [3a] am vorderen Handgriff [3] gedrückt halten.

ANMERKUNG: Es spielt dabei keine Rolle, in welcher Reihenfolge Sie den Einschaltknopf [2] und die Sicherung gegen unbeabsichtigtes Anlaufen [3a] drücken.

Durch das Loslassen des Schaltknopfes [2] oder der Sicherung gegen unbeabsichtigtes Anlaufen [3a] wird das Gerät sofort gestoppt. Solange die Kontrollleuchte des Hauptschalters [4a] leuchtet, können Sie die Maschine erneut starten.

ANMERKUNG: Diese Maschine ist mit einer automatischen Abschaltfunktion ausgestattet. Um ein unbeabsichtigtes Anlaufen der Maschine zu verhindern, schaltet sich der Hauptschalter [4a] automatisch ab, wenn die Maschine für eine bestimmte Zeit (ca. 1 min) nicht wieder gestartet wird.

10 Einstellen des hinteren Griffs

ACHTUNG! Nehmen Sie vor jedem Eingriff in das Gerät (Wartung, Reinigung, Einstellung usw.) den / die Akku(s) aus dem Gerät!

Diese Maschine ist mit einem verstellbaren (drehbaren) hinteren Handgriff [1] ausgestattet, der in fünf Positionen eingestellt werden kann, um einen ergonomischen Griff beim Schneiden in den unterschiedlichen Arbeitspositionen zu gewährleisten.

1. Drücken und halten Sie die Taste zum Drehen des hinteren Griffs [1a] am hinteren drehbaren Griff [1].

ACHTUNG! Die Taste zum Drehen des hinteren Handgriffs [1a] kann nicht gedrückt werden, wenn Sie gleichzeitig die Schalttaste [2] am hinteren Handgriff [1] gedrückt halten!

2. Drehen Sie den hinteren Handgriff [1] in eine geeignete Stellung (-90°; -45°; 0°; +45°; +90°). In der gewählten Stellung muss die Taste zum Drehen des hinteren Handgriffs [1a] wieder in die Stellung zum Verriegeln der Drehung des Handgriffs zurückspringen.
3. Geben Sie die Taste zum Drehen des hinteren Griffs [1a] frei.

Prüfen Sie, ob der hintere drehbare Handgriff [1] gegen unbeabsichtigtes Verdrehen verriegelt ist.

ACHTUNG! Während des Betriebes muss der hintere drehbare Handgriff stets senkrecht zum Boden ausgerichtet sein, unabhängig davon, in welcher Position sich die Schvorrichtung (Messerbalken) befindet!

11 Anweisungen für den professionellen Umgang mit Heckenscheren

ACHTUNG! Bei der Arbeit muss das Gerät fest mit beiden Händen gehalten werden und das Schneidwerk muss sich unterhalb der Schulterhöhe befinden.

ACHTUNG! Verwenden Sie das Gerät immer auf Bodenhöhe und stellen Sie sich nicht auf Trittstufen oder andere instabile oder unbefestigte Oberflächen.

ACHTUNG! Vergewissern Sie sich beim Entfernen des Schnittguts, dass das Gerät ausgeschaltet ist.

12 Arbeitstechniken

Es ist stets von Vorteil, zunächst die beiden vertikalen Seiten der Hecke und erst danach den oberen Teil zu schneiden.

12.1 Schneiden in vertikaler Richtung

Das Schneiden muss in einer bogenförmigen Bewegung von unten nach oben erfolgen, wobei der Messerbalken [7] so weit wie möglich vom Körper weggehalten wird.

12.2 Schneiden in horizontaler Richtung

Die besten Ergebnisse erzielen Sie, wenn Sie den Messerbalken leicht in Schnittrichtung neigen (5°-10°) und bogenförmige Bewegungen ausführen, wobei Sie sich langsam und gleichmäßig vorwärts bewegen, insbesondere bei sehr dichten Hecken.

12.3 Ratschläge für den Gebrauch

ACHTUNG! Nehmen Sie vor jedem Eingriff in das Gerät (Wartung, Reinigung, Einstellung usw.) den / die Akku(s) aus dem Gerät!

Falls sich die Messer des Messerbalkens [7] während des Einsatzes in den Ästen der Hecke verkleben oder verhaken:

1. Geben Sie sofort die Sicherung gegen unbeabsichtigtes Anlaufen [3a] oder den Einschaltknopf [2] der Maschine frei.
2. Warten Sie, bis das Schneidwerk zum Stillstand kommt.
3. Nehmen Sie die Akkus aus dem Gerät heraus [B1].
4. Entnehmen/beseitigen Sie eingeklemmtes Material aus dem Messerbalken [7].

12.4 Schmieren der Messer während des Gebrauchs

Wenn das Schneidwerk während des Betriebs übermäßig heiß wird, müssen die Innenflächen der Messer des Messerbalkens geschmiert werden [7].

ACHTUNG! Dies muss bei ausgeschalteter Maschine erfolgen und der/die Akku(s) müssen zuvor entnommen werden.

13 Wartung und Service

ACHTUNG! Nehmen Sie vor jedem Eingriff in das Gerät (Wartung, Reinigung, Einstellung usw.) den / die Akku(s) aus dem Gerät!

ACHTUNG! Überprüfen Sie vor jedem Einsatz alle Teile der Heckenschere auf Verschleiß, insbesondere die Bedienelemente und die Befestigungsschrauben und -mutterm der Messer.

13.1 Reinigung der Maschine

Reinigen Sie das Gerät stets, nachdem Sie die Arbeit beendet haben. Entfernen Sie insbesondere anhaftende Laub- und Astreste vom Messerbalken [7] und dem Motorgehäuse [8]. Verwenden Sie zum Entfernen von Gras- und Erdresten niemals Wasser. Die Kunststoffteile des Geräts können Sie mit einem sauberen, in einem neutralem Reinigungsmittel angefeuchteten Tuch abwischen. Reinigen Sie die Maschine nicht unter einem Wasserstrahl!

Verwenden Sie keine aggressiven Reinigungs- oder Lösungsmittel zur Reinigung von Kunststoffteilen oder Griffen!

Reinigen Sie die Belüftungsöffnungen [9] am Motorgehäuse [8] mit einem geeigneten Pinsel, einer Kunststoffbürste oder mit Druckluft.

13.2 Reinigung und Schmierung des Messerbalkens

Reinigen und schmieren Sie die Messer nach jeder Benutzung, um ihre Funktionsfähigkeit zu erhalten und ihre Lebensdauer zu verlängern:

ACHTUNG! Berühren Sie die Messer des Messerbalkens [7] erst, wenn der/die Akku(s) entnommen wurde und das Schneidwerk vollständig zum Stillstand gekommen ist.

- » Bringen Sie die Maschine in eine waagerechte Position, so dass sie gut aufliegt.
- » Reinigen Sie die Messer des Messerbalkens [7] mit einem trockenen Tuch und verwenden Sie bei hartnäckigem Schmutz eine Bürste.
- » Tragen Sie auf die Oberkanten der Messer eine dünne Schicht eines für die Schmierung von Heckenscheren geeigneten Öls auf.

Stellen Sie sicher, dass die Muttern des Messerbalkens [7] stets fest angezogen sind, sodass Sie sich des ordnungsgemäßen Betriebs der Maschine stets sicher sein können.

- » Prüfen Sie regelmäßig, ob die Griffe ordnungsgemäß befestigt sind.

ACHTUNG! Vergewissern Sie sich regelmäßig, dass die Messer des Messerbalkens nicht verbogen oder beschädigt sind und dass die Muttern korrekt angezogen sind.

13.3 Schärfen der Messer des Messerbalkens

Das Schärfen der Messer des Messerbalkens [7] ist dann erforderlich, wenn die Schnittleistung nachlässt und Äste zum häufigen Verklemmen neigen.

Aus Sicherheitsgründen wird empfohlen, das Schärfen von einem fachkundigen Servicezentrum durchführen zu lassen, das über eine für die notwendigen Arbeiten geeignete Ausrüstung verfügt, dadurch wird das Risiko einer Beschädigung der Messer vermindert, die die Sicherheit bei den nachfolgenden Arbeiten gefährden könnte. Ein Messer mit abgenutzten Klingen darf niemals nachgeschliffen werden. Es muss immer ausgetauscht werden.

13.4 Austausch der Messer des Messerbalkens

Ein Messer darf niemals repariert werden, sondern muss bei den ersten Anzeichen von Beschädigung (Verletzung der Ganzheit), Verschleiß, Verbiegung oder Überschreitung der Grenzwerte für das Schleifen ausgetauscht werden. Aus Sicherheitsgründen muss der Austausch von einem qualifizierten Service durchgeführt werden.

Hinweis zum optimalen Umgang mit dem Akku.

Schützen Sie den Akku vor Feuchtigkeit und Wasser. Lagern Sie den Akku ausschließlich im Temperaturbereich von -20 °C bis +50 °C. Lassen Sie den Akku nicht z. B. im Sommer im Auto liegen. Reinigen Sie die Lüftungsöffnungen für den Akku gelegentlich mit einem weichen, sauberen und trockenen Pinsel. Eine deutlich verkürzte Laufzeit nach dem Aufladen weist darauf hin, dass der Akku abgenutzt ist und ausgetauscht werden muss.

ACHTUNG! Andere Wartungs- und Reparaturarbeiten, die in dieser Bedienungsanleitung nicht angeführt sind, dürfen nur von beauftragten Fachleuten oder dem Kundendienst des Herstellers durchgeführt werden.

ACHTUNG! Hinsichtlich der Sicherheit bei einem Unfall durch einen Stromschlag und Einhaltung der Schutzklasse, müssen alle Wartungs- und Servicearbeiten, bei denen die Demontage des Maschinengehäuses erforderlich ist, nur im autorisierten Servicestützpunkt durchgeführt werden!

Die aktuelle Liste der autorisierten Servicestützpunkte finden Sie unter www.narex.cz.

14 Lagerung

ACHTUNG! Entnehmen Sie vor der Lagerung der Maschine beide Akkus aus der Maschine!

Vor der Lagerung der Maschine die Schutzhülle [11] auf den Messerbalken [7] schieben.

Die Maschine kann durch Aufhängen an dem dafür vorgesehenen Loch [10] an der Unterseite des Motorgehäuses [9] gelagert werden.

Die verpackte Maschine kann im trockenen Lager ohne Heizung gelagert werden, wo die Temperatur nicht unter -5 °C sinkt. Die unverpackte Maschine nur im trockenen Lager aufbewahren, wo die Temperatur nicht unter +5 °C sinkt und wo eine abrupte Temperaturschwankung verhindert wird.

15 Entsorgung

Die Elektrowerkzeuge, das Zubehör und Verpackungen sollten zu einer erneuten Verwertung, welche die Umwelt nicht beschädigt, abgegeben werden.

Nur für EU-Länder:

Die Elektrowerkzeuge nicht in den Kommunalabfall werfen!

Gemäß der europäischen Richtlinie 2002/96/EG über alte Elektro- und Elektronikgeräte und ihre Durchsetzung in den nationalen Gesetzen muss ein unbenutzbares auseinandergelegtes Elektrowerkzeug zu einer erneuten Verwertung, welche die Umwelt nicht beschädigt, gesammelt werden.

16 Garantie

Auf unsere Geräte gewähren wir eine Garantie auf Material- oder Fertigungsmängel gemäß den gesetzlichen Bestimmungen des gegebenen Landes, mindestens jedoch 12 Monate. In den Staaten der Europäischen Union beträgt die Garantiezeit 24 Monate bei einer ausschließlichen privaten Verwendung (mit einer Rechnung oder einem Lieferschein nachgewiesen).

Schäden, die sich aus einem natürlichen Verschleiß, Überlastung, nicht richtiger Verwendung ergeben, bzw. Schäden, verursacht durch den Benutzer oder mit einer Verwendung im Widerspruch zu der Bedienungsanleitung, oder Schäden, die beim Einkauf bekannt waren, sind aus der Garantie ausgeschlossen.

Anmerkung

Aufgrund der ständigen Forschungs- und Entwicklungsarbeiten sind Änderungen der hierin gemachten technischen Angaben vorbehalten.

17 Konformitätserklärung

CVT 300:

Wir erklären, dass diese Anlage die Anforderungen folgender Normen und Richtlinien erfüllt.

Sicherheit:

EN 62841-1

EN 62841-4-2

Richtlinie 2006/42/EC

Elektromagnetische Verträglichkeit:

EN 55014-1

EN 55014-2

Richtlinie 2014/30/EU

RoHS:

Richtlinie 2011/65/EU

Der Aufbewahrungsort der technischen Dokumentation:

Narex s.r.o., Chelčického 1932, 470 01 Česká Lípa, Tschechische Republik

17.1 Information über den Lärmpegel und Schwingungen

Die Werte wurden im Einklang mit EN 62841 gemessen.

Der Pegel des Schalldrucks $L_{pA} = 82,7$ dB [A].

Der Pegel der Schalleistung $L_{WA} = 90,5$ dB [A].

Messungengenauigkeit $K = 3,0$ dB [A].

Garantierter Schalleistungspegel 94 dB [A].

⚠ ACHTUNG! Bei der Arbeit entsteht Lärm! Verwenden Sie einen Gehörschutz!

Der Wert der Schwingungen $a_{h1} = 4,08$ m.s⁻².

Messungengenauigkeit $K = 1,5$ m.s⁻².

Die angeführten Werte von Schwingungen und Lärmpegel wurden gemäß den in EN 62841 angeführten Prüfbedingungen gemessen und dienen zum Vergleichen der Werkzeuge. Sie sind auch für eine vorläufige Beurteilung der Belastung mit Schwingungen und dem Lärm beim Einsatz des Werkzeuges geeignet.

Die angeführten Werte von Schwingungen und dem Lärm beziehen sich auf die Hauptverwendung des elektrischen Werkzeuges. Bei einer anderen Verwendung des elektrischen Werkzeuges, mit anderen Werkzeugen oder bei einer unzureichenden Wartung kann sich die Belastung mit Schwingungen und dem Lärm während der ganzen Arbeitszeit deutlich erhöhen.

Für eine genaue Beurteilung während der im Voraus festgelegten Arbeitszeit sind auch die Dauer des Leerlaufbetriebs und das Ausschalten des Werkzeuges im Rahmen dieser Zeit zu berücksichtigen. Damit kann die Belastung während der ganzen Arbeitszeit deutlich reduziert werden.

CE 2024



Narex s.r.o.
Chelčického 1932
470 01 Česká Lípa

Jaroslav Hybner
Geschäftsführer der Gesellschaft
01. 2. 2024

Taille-haie sans fil CPP 550

Instrucciones de uso originales

1 Prólogo a las instrucciones de funcionamiento

El presente manual está destinado a facilitar la familiarización con la máquina y el uso de las posibilidades de su uso correcto. El manual de funcionamiento contiene información importante, sobre cómo manipular la máquina de forma segura, profesional y eficiente para así evitar el peligro, minimizar las reparaciones y tiempo de inactividad y aumentar su fiabilidad y durabilidad. Estas instrucciones deben estar disponibles EN el puesto de trabajo de la máquina. Toda persona que esté encargada de trabajar con la máquina, así como de su funcionamiento, mantenimiento o transporte debe leer y cumplir con las instrucciones del manual de uso. Además de las instrucciones de funcionamiento y las normas de prevención de accidentes reglamentarias vigentes EN el país y EN el lugar de trabajo, es necesario cumplir con las normas técnicas profesionales reconocidas para un trabajo seguro y profesional, así como los reglamentos de prevención de accidentes de las correspondientes asociaciones profesionales.

Tabla de materias

1	Prólogo a las instrucciones de funcionamiento	28
2	Instrucciones de seguridad	28
2.1	Instrucciones de seguridad generales	28
2.2	Otras indicaciones de seguridad	29
3	Descripción de la máquina	29
4	Especificaciones técnicas	30
5	Explotación	30
6	Instrucciones para la carga de la batería	30
7	Control del estado de la batería	30
7.1	En la batería	30
7.2	En la herramienta	30
8	Sistema electrónico de protección	30
9	Puesta en marcha	30
9.1	Colocación de las baterías	30
9.2	Extracción de las baterías	31
9.3	Encendido y apagado	31
10	Ajuste del mango trasero	31
11	Instrucciones para trabajar de forma profesional con el cortasetos	31
12	Métodos de trabajo	31
12.1	Corte en el sentido vertical	31
12.2	Corte en el sentido horizontal	31
12.3	Consejos de uso	31
12.4	Lubricación de las cuchillas durante el trabajo	31
13	Mantenimiento y servicio	31
13.1	Limpieza del equipo	31
13.2	Limpieza y lubricación de la barra de corte	31
13.3	Afilado de las cuchillas de la barra de corte	32
13.4	Cambio de las cuchillas de la barra de corte	32
14	Almacenamiento	32
15	Reciclaje	32
16	Garantía	32
17	Declaración de conformidad	33
17.1	Información sobre el nivel de ruido y vibraciones	33

2 Instrucciones de seguridad

2.1 Instrucciones de seguridad generales



¡ADVERTENCIA! Lea todas las instrucciones de seguridad y el manual completo. La violación de todas las siguientes instrucciones puede ocasionar accidentes por contacto con corriente eléctrica, puede originar un incendio y/o causar graves lesiones a las personas.

Guarde cuidadosamente todas las instrucciones y el manual para su uso futuro.

La denominación «herramienta eléctrica», utilizada en las presentes instrucciones de advertencia significa una herramienta eléctrica, que se alimenta (toma móvil) de la red eléctrica, o herramienta, que se alimenta de baterías (sin toma móvil).

1) Seguridad del medio laboral

- Mantenga limpio y bien iluminado el puesto de trabajo.** El desorden y la oscuridad suelen ser la causa de accidentes en el puesto de trabajo.
- No utilice herramientas eléctricas en un medio con peligro de explosión, en los que haya líquidos inflamables, gases o polvo.** En la herramienta eléctrica se producen chispas, que pueden inflamar polvo o vapores.
- Al utilizar la herramienta eléctrica, impida el acceso de niños y otras personas al lugar.** Si usted se interrumpe en la actividad que realiza, esto puede disociarlo de ella.

2) Seguridad de manipulación con electricidad

- La clavija de la toma móvil de la herramienta eléctrica tiene que responder a las características del enchufe de la red. Nunca repare la clavija de manera alguna. Nunca utilice adaptadores de enchufe con herramientas, que tengan conexión de protección a tierra.** Las clavijas, que no sean destruidas por reparaciones y los enchufes correspondientes limitan el peligro de accidentes por contacto con la electricidad.
- Evite el contacto del cuerpo con objetos conectados a tierra, por ejemplo, tubos, cuerpos de calefacción central, cocinas y neveras.** El peligro de accidente con corriente eléctrica aumenta cuando su cuerpo entra en contacto con la tierra.
- No exponga la herramienta eléctrica a la lluvia, humedad o a que se moje.** Si la herramienta eléctrica se moja, aumentará el peligro de accidente por contacto con electricidad.
- No utilice la toma móvil para otros fines. Nunca cargue o tire de la herramienta eléctrica por la toma, ni nunca extraiga la clavija del enchufe tirándola de la toma. Proteja la toma contra el calor, grasa, piezas móviles y con bordes afilados.** Las tomas dañadas o enredadas aumentan el peligro de accidente con electricidad.
- Si la herramienta eléctrica es utilizada en exterior, use un cable alargador adecuado para exteriores.** Con el uso del cable alargador para exteriores se reduce el peligro de accidente con electricidad.
- Si la herramienta eléctrica es utilizada en un medio húmedo, use una alimentación con un protector de corriente (RCD).** Utilizando un RCD, se reduce el peligro de accidente con electricidad.

3) Seguridad de las personas

- Al utilizar la herramienta eléctrica, sea prudente y ponga atención a lo que esté haciendo, concéntrese y actúe con cordura.** Si está cansado o está bajo los efectos del alcohol, drogas o medicinas, no trabaje con la herramienta eléctrica. Un mínimo descuido al utilizar la herramienta eléctrica puede originar un grave accidente de personas.
- Utilice medios de protección. Siempre utilice protección de la vista.** Los medios de protección, utilizados de conformidad con las condiciones laborales, como p.ej., respiradores, calzado de seguridad antideslizante, coberturas de la cabeza, o protectores de ruido, pueden reducir el peligro de lesiones de personas.
- Evite un encendido casual.** Cerciórese de que el pulsador esté en posición de apagado cuando vaya a introducir la clavija en el enchufe y/o cuando vaya a cambiar las baterías, o porte las herramientas. Asimismo, la causa de accidentes puede ser también el portar una herramienta con

el dedo puesto en el pulsador, o el conectar la clavija con el pulsador en posición de encendido.

- d) **Antes de encender una herramienta, retire todos los instrumentos de calibración o llaves.** El dejar un instrumento de calibración o una llave fija a una parte giratoria de una herramienta eléctrica puede ser la causa de lesiones de personas.
- e) **Trabaje hasta donde tenga alcance con seguridad. Mantenga siempre una posición estable y equilibrio.** De esta manera podrá tener un dominio pleno de la herramienta eléctrica en situaciones imprevistas.
- f) **Use ropa adecuada. No utilice ropa holgada ni joyas. Procure mantener el cabello, la ropa y los guantes a una distancia prudencial de las partes móviles.** La ropa holgada, joyas y el cabello largo pueden ser atrapados por las partes móviles.
- g) **Si se disponen de medios para conectar equipos de extracción y recogida de polvo, cerciórese de que éstos estén bien conectados y de usarlos correctamente.** El uso de tales equipos puede reducir el peligro causado por la presencia de polvo.
- 4) **Uso de herramientas eléctricas y cuidados de éstas**
- a) **No sobrecargue la herramienta eléctrica. Utilice la herramienta correcta, que esté destinada para el trabajo realizado.** Una herramienta eléctrica adecuada trabajará mejor y de una manera más segura en la labor para la que ha sido diseñada.
- b) **No utilice una herramienta eléctrica, que no se pueda encender y apagar mediante el pulsador.** Cualquiera herramienta eléctrica que no se pueda operar a través del pulsador, constituye un peligro y hay que repararla.
- c) **Desconecte la herramienta sacando la clavija del enchufe, y/o desconectando la batería, antes de hacer cualquier calibración, cambio de accesorios, o antes de guardar una herramienta eléctrica, que no se esté utilizando.** Estas medidas de seguridad, preventivas reducen el peligro de un encendido casual de la herramienta eléctrica.
- d) **La herramienta eléctrica que no se esté utilizando, aléjela del alcance de los niños y no permita que la utilicen personas que no hayan sido instruidas, sobre el uso de la misma.** La herramienta eléctrica constituye un peligro en manos de usuarios inexpertos.
- e) **Dé mantenimiento a la herramienta eléctrica. Revise la calibración de las partes móviles y su movilidad, fíjese si hay grietas, piezas partidas y cualquier otra situación, que pueda afectar al funcionamiento de la herramienta eléctrica. Si está deteriorada, mándela a reparar antes de volverla a usar.** Muchos accidentes se producen por un mantenimiento insuficiente de la herramienta eléctrica.
- f) **Mantenga afilados y limpios los instrumentos de corte.** Los instrumentos de corte afilados correctamente y limpios tienen menos probabilidad de que se enreden con el material o se bloqueen, el trabajo con ellos se controla con más dominio.
- g) **Utilice herramientas eléctricas, accesorios, instrumentos de trabajo y otros instrumentos, que sean conformes a las presentes instrucciones, y de la forma que haya sido recomendada para una herramienta eléctrica, concreta, tomándose en cuenta las condiciones de trabajo y el tipo de trabajo realizado.** El uso de una herramienta eléctrica para realizar otras actividades que no sean las concebidas, pueden originar situaciones de peligro.
- h) **Los manillares y las superficies de agarre se deben mantener secas, limpias y sin grasa.** Los manillares y superficies de agarre que resbalan no permiten en situaciones imprevistas un agarre seguro y un control adecuado de la herramienta.
- 5) **Servicio de reparación**
- a) **Confíe la reparación de su herramienta eléctrica a un personal cualificado, quien utilizará piezas de repuesto idénticas.** De esta manera se garantiza el mismo nivel de seguridad que tenía la herramienta antes de su reparación.

2.2 Otras indicaciones de seguridad

- Asegúrese de que adopta una postura estable y segura durante el trabajo.
- No utilizar en un entorno húmedo.
- **Es imprescindible utilizar los equipos de protección individual adecuados:** protección de oídos, gafas de protección, mascarilla en caso de trabajos que generen polvo y guantes de protección al cambiar de herramienta, calzado resistente.



3 Descripción de la máquina

- [1].....Mango trasero giratorio
 [1a]Botón de giro del mango trasero
 [2].....Botón del interruptor
 [3].....Mango delantero
 [3a] ...Bloqueo contra el arranque accidental
 [4].....Panel de control
 [4a]Interruptor principal
 [4b]Indicador del estado de baterías
 [5].....Compartimento para baterías
 [6].....Cubierta de protección
 [7].....Barra de corte
 [8].....Caja del motor
 [9].....Orificios de ventilación
 [10]....Asa para suspensión
 [11]....Protector de la barra de corte
 [B1] ...Batería*
 [B2] ...Soporte de la batería
 [B3] ...Panel de control del estado de la batería
 [B4] ...Indicador LED del estado de la batería
 [B5] ...Botón de control

*) **Los accesorios mostrados o descritos pueden no estar incluidos.**

4 Especificaciones técnicas

Tipo	CPP 550
Tensión [V]	40,0 (2× 20,0)
Revoluciones (carreras) en vacío [rpm]	3 000
Longitud de la barra de corte [mm]	550
Distancia entre los dientes [mm]	28
Ángulo de giro del mango trasero	-90° / +90°
Peso sin baterías [kg]	2,9
Peso con baterías CB 4 [kg]	4,1
Cargador recomendado	CN 20
Baterías recomendadas	CB 4
Batería	
Tipo	CB 4
Tensión [V]	20,0
Tipo de celdas	Li-Ion
Capacidad [Ah]	4,0
Capacidad de carga [Wh]	80
Temperatura de carga [°C]	0–45
Tiempo de carga [min]	aprox. 60
Supervisión de la temperatura de carga	Mediante termistor
Peso [kg]	0,67

5 Explotación

El equipo está diseñado para cortar y adecuar arbustos, matorrales y setos de vegetación arbustiva. Cualquier otro uso puede ser peligroso y puede causar daños a la salud y a la propiedad. El usuario asume la responsabilidad por otras aplicaciones distintas a las indicadas.

6 Instrucciones para la carga de la batería

¡Al cargar las baterías siga las instrucciones incluidas en el cargador!

7 Control del estado de la batería

7.1 En la batería

La batería está equipada con un panel de control de estado de carga [B3].

Presione el botón de control [B4] en el panel del estado de la batería [B3]. Al hacerlo, se encenderá el indicador del estado de la batería [B5] según el estado de carga (capacidad) de la batería.

Resumen de la indicación del estado de carga de la batería:

Número de LED encendidos	Nivel de carga del acumulador
3	100 %
2	menos del 60 %
1	menos del 30 %

7.2 En la herramienta

Presione el interruptor principal ON/OFF [4a] en el panel de control del equipo [4]. Según el estado de carga de ambas baterías en conjunto, se encenderá el indicador de estado de baterías [4b].

Descripción de la indicación del estado de carga de baterías en el panel de control [4b]:

Número de LED encendidos	Nivel de carga de la batería
3	100 %
2	menos del 60 %
1	menos del 30 %

8 Sistema electrónico de protección

El equipo dispone de un sistema electrónico de protección diseñado para evitar daños graves en el mismo. Si el sistema electrónico de protección registra alguno de los errores/defectos indicados, el equipo se detendrá inmediatamente. Proceda según lo indicado en la tabla para corregir el error/defecto del equipo.

Resumen de las funciones de protección y del restablecimiento del funcionamiento del equipo:

Tipo de función de protección	Solución
<i>(En el panel de control [4] del equipo parpadea el diodo LED inferior).</i>	
Baja tensión de la(s) batería(s)	Cargar/cambiar la(s) batería(s)
Sobrecarga del equipo (el equipo se ha apagado a causa de un bloqueo de la barra de corte o por una carga excesiva)	Soltar y volver a presionar el botón del interruptor [2]
Sobrecalentamiento del equipo (se ha alcanzado la temperatura crítica del motor, del sistema electrónico o de la(s) batería(s))	Dejar enfriar el equipo

9 Puesta en marcha

¡ADVERTENCIA! ¡Retire las baterías del equipo antes de manipularlo (mantenimiento, limpieza, puesta a punto, etc.)!

9.1 Colocación de las baterías

Introduzca hasta el tope ambas baterías [B1] en los compartimentos para baterías [5] a ambos lados del equipo. Asegúrese de que las baterías estén colocadas correctamente tirando de ellas (de una en una).

¡ADVERTENCIA! ¡Utilice siempre dos baterías del mismo tipo!

Nunca combine dos tipos diferentes de baterías para el funcionamiento de un equipo que emplee dos baterías para su alimentación.

9.2 Extracción de las baterías

Para retirar las baterías [B1] del equipo (de una en una), presione el clip de la batería [B2] y retirela del compartimento de la batería tirando de ella.

9.3 Encendido y apagado

Para encender el equipo, primero pulse el interruptor principal [4a] en el panel de control [4]. De este modo, el equipo entrará en el modo de espera. Al mismo tiempo, se encenderá el número de LED correspondiente en el indicador del estado de baterías [4b]. Para encender el equipo debe mantener presionado el botón del interruptor [2] en el mango trasero giratorio [1] y, a la vez, el bloqueo contra el arranque accidental [3a] en el mango delantero [3].

NOTA: El orden en el que presiona el botón del interruptor [2] y el bloqueo contra el arranque accidental [3a] no es relevante.

El equipo se detendrá inmediatamente al soltar el botón del interruptor [2] o el bloqueo contra el arranque accidental [3a]. Puede volver a poner en marcha el equipo mientras esté encendido el indicador del interruptor principal [4a].

NOTA: Este equipo está provisto de la función de apagado automático. Para evitar un arranque accidental del equipo, el interruptor principal [4a] se apagará automáticamente en caso de que el equipo no se vuelva a encender en un tiempo determinado (aproximadamente 1 min).

10 Ajuste del mango trasero

¡ADVERTENCIA! ¡Retire las baterías del equipo antes de manipularlo (mantenimiento, limpieza, puesta a punto, etc.)!

Este equipo incluye un mango trasero regulable (giratorio) [1] que se puede ajustar a cinco posiciones diferentes para un agarre más ergonómico del mismo, según lo requiera la postura durante el corte.

1. Presione y mantenga presionado el botón de giro del mango trasero [1a] en el mango trasero giratorio [1].

¡ADVERTENCIA! Para poder presionar el botón de giro del mango trasero [1a], debe presionar a su vez el botón del interruptor [2] en el mango trasero giratorio [1].

2. Gire el mango trasero giratorio [1] a la posición deseada (-90°; -45°; 0°; +45°; +90°). En la posición seleccionada, el botón de giro del mango trasero [1a] debe volver a la posición de bloqueo del giro del mango.

3. Suelte el botón de giro del mango trasero [1a].

Asegúrese de que el mango trasero giratorio [1] esté bloqueado contra un giro no deseado.

¡ADVERTENCIA! Durante el trabajo, el mango trasero giratorio debe estar siempre en posición vertical con respecto al suelo, independientemente de la posición de la herramienta de corte (la barra de corte).

11 Instrucciones para trabajar de forma profesional con el cortasetos

¡ADVERTENCIA! Durante el trabajo, debe sujetar la herramienta con firmeza con ambas manos y mantener el mecanismo de corte a una altura por debajo de los hombros.

¡ADVERTENCIA! Utilice el equipo siempre a nivel de suelo: no trabaje subido a una escalera u otra superficie inestable o sin reforzar.

¡ADVERTENCIA! Asegúrese que el equipo esté apagado al retirar el material cortado.

12 Métodos de trabajo

Siempre conviene cortar primero los dos laterales verticales del seto y, después, la parte superior.

12.1 Corte en el sentido vertical

El corte se debe realizar con un movimiento semicircular desde abajo hacia arriba, y la barra de corte [7] se debe mantener a la mayor distancia posible del cuerpo.

12.2 Corte en el sentido horizontal

Para obtener mejores resultados, incline ligeramente la barra de corte en el sentido del corte (5°-10°) y realice movimientos semicirculares, avanzando de forma lenta pero continua hacia delante, sobre todo en caso de setos muy espesos.

12.3 Consejos de uso

¡ADVERTENCIA! ¡Retire las baterías del equipo antes de manipularlo (mantenimiento, limpieza, puesta a punto, etc.)!

Si las cuchillas de la barra de corte [7] se bloquean durante el uso o se atacan en las ramas del seto:

1. Suelte inmediatamente el bloqueo contra el arranque accidental [3a] o el botón del interruptor [2].
2. Espere hasta que el mecanismo de corte se detenga por completo.
3. Retire las baterías del equipo [B1].
4. Retire/elimine el material atascado de la barra de corte [7].

12.4 Lubricación de las cuchillas durante el trabajo

Si el mecanismo de corte se calienta excesivamente durante el funcionamiento, hay que lubricar la superficie interior de las cuchillas de la barra de corte [7].

¡ADVERTENCIA! Esta operación se debe realizar con el equipo apagado y las baterías extraídas.

13 Mantenimiento y servicio

¡ADVERTENCIA! ¡Retire las baterías del equipo antes de manipularlo (mantenimiento, limpieza, puesta a punto, etc.)!

¡ADVERTENCIA! Antes de cada uso, revise todas las partes del cortasetos en cuanto a su desgaste, sobre todo los elementos de control, los tornillos y las tuercas de sujeción de las cuchillas.

13.1 Limpieza del equipo

Limpie el equipo después de cada uso. Asegúrese, sobre todo, de eliminar los restos de hojas y ramas de la barra de corte [7] y de la caja del motor [8]. Nunca utilice agua para limpiar los restos de hierba y tierra. Las piezas de plástico se pueden limpiar con un paño limpio y humedecido con un producto de limpieza neutro. ¡No utilice nunca un chorro de agua para limpiar el equipo!

¡No utilice detergentes ni disolventes agresivos para limpiar las piezas de plástico o los mangos!

Para limpiar los orificios de ventilación [9] de la caja del motor [8], utilice un pincel adecuado, un cepillo de plástico o aire comprimido.

13.2 Limpieza y lubricación de la barra de corte

Después de cada uso, limpie y lubrique las cuchillas. De esta forma, reforzará su funcionamiento y alargará su vida útil.

¡ADVERTENCIA! Antes de tocar las cuchillas de la barra de corte [7], espere a que el mecanismo de corte se detenga por completo y retire las baterías del equipo.

» Coloque el equipo en posición horizontal, de forma que esté bien apoyado.

- » Limpie las cuchillas de la barra de corte [7] con un paño seco en caso de suciedad adherida, utilice un cepillo.
- » Aplique una capa fina de aceite lubricante para cortasetos en el extremo superior de las cuchillas.

Para garantizar el funcionamiento seguro del equipo, mantenga siempre apretadas las tuercas de la barra de corte [7].

- » Compruebe con regularidad que los mangos estén fijados correctamente.

! **¡ADVERTENCIA!** Compruebe con regularidad que las cuchillas de la barra de corte no estén dobladas o dañadas y que las tuercas estén apretadas correctamente.

13.3 Afilado de las cuchillas de la barra de corte

Si disminuye la potencia durante el corte o las ramas se atascan a menudo, es necesario afilar las cuchillas de la barra de corte [7].

Por razones de seguridad, se recomienda realizar el afilado en un centro de servicio técnico que disponga del equipamiento necesario para realizar este tipo de operaciones. De esta forma, es posible prevenir posibles daños en las cuchillas, que supondrían un peligro para la seguridad en el trabajo. Nunca se debe afilar una cuchilla que presenta filos gastados. Siempre se debe reemplazar.

13.4 Cambio de las cuchillas de la barra de corte

La cuchilla no se debe reparar nunca. Se debe sustituir cuando note las primeras señales de daños (alteración de su integridad), desgaste, dobleces o al superar los valores límite de afilado. Por razones de seguridad, el cambio de cuchillas se debe realizar en un centro de servicio técnico.

Advertencias para el manejo óptimo de la batería.

Proteja la batería del agua y de la humedad. Almacene la batería a una temperatura de -20 °C a +50 °C. Para ello, no exponga la batería a altas temperaturas, por ejemplo, no la deje en verano en el coche. Limpie de vez en cuando los orificios de ventilación de la batería con un cepillo suave, limpio y seco. Si el tiempo de marcha tras la carga disminuye notablemente, la batería está gastada y hay que cambiarla.

! **¡ADVERTENCIA!** Cualquier otro trabajo de mantenimiento o reparación que no esté contenido en el presente manual de instrucciones, sólo lo podrá realizar un personal técnico autorizado o el servicio del fabricante.

! **¡ATENCIÓN!** Con respecto a la seguridad de la protección contra descargas eléctricas y la conservación de las clases, todos los trabajos de mantenimiento y reparación que requieran del desmontaje de la cubierta de la herramienta, tienen que ser realizados solamente en un centro de servicio autorizado.

La lista actual de los centros de servicio autorizados se puede encontrar en nuestro sitio web www.narex.cz.

14 Almacenamiento

! **¡ADVERTENCIA!** ¡Antes de almacenar el aparato, retire ambas baterías del aparato!

Antes de almacenar el equipo, coloque el protector de la barra de corte [11] en la barra de corte [7].

El equipo se puede almacenar colgándolo del asa para suspensión [10] situada en la parte inferior de la caja del motor [9].

Los aparatos embalados se pueden almacenar en almacenes sin calefacción, donde la temperatura no descienda por debajo de -5 °C.

Los aparatos sin embalar únicamente se pueden conservar en almacenes secos, donde la temperatura no baje de los +5 °C y donde estén protegidos de cambios bruscos de temperatura.

15 Reciclaje

Las herramientas eléctricas, los accesorios y los embalajes controlarse continuamente para que no dañen el medio ambiente.

Únicamente para países de la UE:

¡No desheche las herramientas eléctricas con los desechos domésticos!

Según la Directiva europea 2002/96/CE sobre residuos de aparatos eléctricos y electrónicos y su transposición en las leyes nacionales, las herramientas eléctricas desmanteladas inutilizables deben reunirse para controlar continuamente que no afectan al medio ambiente.

16 Garantía

Nuestras herramientas disponen de una garantía para los defectos de los materiales o de la fabricación, de conformidad con las normas estipuladas en el país pertinente, con una duración mínima de 12 meses. En los Estados de la Unión Europea, la garantía tendrá una duración de 24 meses para los productos destinados al uso privado (acreditado con la factura o el recibo).

No estarán cubiertos por la garantía los daños derivados del desgaste natural, sobrecarga, una manipulación inadecuada, por ejemplo los daños causados por el usuario o por una utilización contraria a las instrucciones, o los daños conocidos en el momento de la compra.

Las reclamaciones únicamente se aceptarán si el aparato no está desmontado y se devuelven al proveedor o a un servicio técnico autorizado de NAREX. Guarde bien el manual de operación, las instrucciones de seguridad, la lista de piezas de repuesto y el justificante de compra. En caso contrario, se aplicarán siempre las condiciones de garantía actuales.

Observación

Sujeto a modificaciones técnicas como resultado de los continuos trabajos de investigación y desarrollo

17 Declaración de conformidad

CVT 300:

Declaramos que este equipo cumple con los requerimientos de las siguientes normas y directivas.

Seguridad:

EN 62841-1

EN 62841-4-2

Directiva 2006/42/EC

Compatibilidad electromagnética:

EN 55014-1

EN 55014-2

Directiva 2014/30/EU

RoHS:

Directiva 2011/65/EU

Lugar de depósito de la documentación técnica:

Narex s.r.o., Chelčického 1932, 470 01 Česká Lípa, República Checa

17.1 Información sobre el nivel de ruido y vibraciones

Los valores fueron medidos de conformidad con la EN 62841.

Nivel de presión acústica $L_{pA} = 82,7$ dB (A).

Nivel de potencia acústica $L_{WA} = 90,5$ (A).

Imprecisión de medición $K = 3,0$ dB (A).

El nivel de potencia acústica garantizado es de 94 dB (A).

⚠ ¡ATENCIÓN! ¡En el trabajo hay ruido! ¡Use protección para los oídos!

El valor de vibraciones calculado, que influye en las manos y brazos $a_h = 4,08$ m.s⁻².

Imprecisión de medición $K = 1,5$ m.s⁻².

Los valores de emisión indicados (vibración, ruido) se han medido conforme a las condiciones de la norma EN 62841 y sirven para la comparación de máquinas. Son adecuados para una evaluación provisional de los valores de vibración y ruido en la aplicación.

Los valores de emisión indicados representan las aplicaciones principales de la herramienta eléctrica. No obstante, si se emplea la herramienta eléctrica para otras aplicaciones, con otras herramientas o con un mantenimiento insuficiente, puede aumentar notablemente los valores de vibración y ruido en todo el tiempo de trabajo.

También se tienen que tener en cuenta los tiempos de marcha en vacío y de inactividad de la máquina para obtener una evaluación exacta durante un tiempo fijado, pues el valor obtenido en la medición incluyendo estos tiempos puede resultar mucho más bajo.



Narex s.r.o.
Chelčického 1932
470 01 Česká Lípa

Jaroslav Hybner
Apoderado
01-02-2024

1 Introduction au manuel d'utilisation

Ce manuel d'utilisation a pour but de faciliter la familiarisation avec l'appareil ainsi que l'utilisation de ses fonctions potentielles grâce à une installation correcte. Le manuel d'utilisation contient d'importantes instructions sur l'utilisation de l'appareil en toute sécurité, avec expertise et économie, prévenant ainsi les risques, diminuant les réparations et les pannes pendant le travail et renforçant sa fiabilité et sa durée de vie. Ce manuel doit rester à la disposition des utilisateurs sur le lieu d'emploi de l'appareil. Toute personne destinée à travailler avec l'appareil, que ce soit pour sa mise à disposition, son entretien ou son transport, doit lire et respecter ce manuel d'utilisation. En plus du manuel d'utilisation et des règles impératives concernant la prévention des accidents valables dans le pays d'utilisation de l'appareil ainsi que sur la zone de travail, il est nécessaire de respecter les règles techniques spécifiques reconnues pour un travail sûr et professionnel, de même que les règles sur la prévention des accidents valables dans le corps de métier correspondant.

Sommaire

1	Introduction au manuel d'utilisation.....	34
2	Avertissements de sécurité	34
2.1	Avertissements généraux de sécurité.....	34
2.2	Autres consignes de sécurité.....	35
3	Description de l'appareil.....	35
4	Caractéristiques techniques	36
5	Utilisation.....	36
6	Instructions de chargement de la batterie.....	36
7	Contrôle de l'état de la batterie	36
7.1	Sur l'accumulateur.....	36
7.2	Sur la machine.....	36
8	Électronique de protection	36
9	Mise en marche	36
9.1	Placer les batteries.....	36
9.2	Retirer les batteries.....	37
9.3	Mise en marche/arrêt	37
10	Réglage de la poignée arrière.....	37
11	Instructions pour un travail professionnel avec la taille-haie.....	37
12	Techniques de travail	37
12.1	Coupe dans le sens vertical.....	37
12.2	Coupe dans le sens horizontal.....	37
12.3	Conseils d'utilisation.....	37
12.4	Lubrifier les couteaux pendant le travail	37
13	Nettoyage et entretien	37
13.1	Nettoyer la machine.....	37
13.2	Nettoyer et lubrifier le lamier.....	37
13.3	Affûter les couteaux du lamier	38
13.4	Remplacer les couteaux du lamier.....	38
14	Stockage	38
15	Recyclage.....	38
16	Garantie.....	38
17	Déclaration de conformité.....	39
17.1	Niveau sonore et vibrations.....	39

2 Avertissements de sécurité

2.1 Avertissements généraux de sécurité



AVERTISSEMENT ! Lire tous les avertissements de sécurité et toutes les instructions. Ne pas suivre l'ensemble des instructions suivantes peut donner lieu à une décharge électrique, un incendie et/ou une blessure grave.

Instructions et notice à conserver pour un usage ultérieur.

Dans l'ensemble des avertissements suivants, le terme « outil » fait référence à votre outil électroportatif alimenté par le secteur (avec cordon d'alimentation) ou à votre outil électroportatif fonctionnant sur batterie (sans cordon d'alimentation).

1) Sécurité de la zone de travail

a) **Maintenir la propreté et un éclairage suffisant sur la zone de travail.** Le désordre et le manque d'éclairage sont souvent causes d'accident sur la zone de travail.

- b) **Ne pas faire fonctionner des outils électroportatifs dans une atmosphère explosive où se trouvent des liquides, des gaz ou de la poussière inflammables.** Les outils électroportatifs produisent des étincelles qui peuvent enflammer la poussière ou les fumées.
- c) **Tenir les enfants et les personnes présentes à l'écart pendant l'utilisation de l'outil.** Toute distraction peut vous faire perdre le contrôle de l'outil.
- 2) **Sécurité électrique**
- a) **Les fiches de l'outil doivent être adaptées au socle. Ne jamais modifier la fiche de quelque façon que ce soit. Ne pas utiliser d'adaptateur avec des outils à prise de terre.** Des fiches non modifiées et des socles adaptés réduiront le risque de décharge électrique.
- b) **Éviter tout contact corporel avec des surfaces reliées à la terre telles que les tuyaux, les radiateurs, les cuisinières et les réfrigérateurs.** Il existe un risque accru de décharge électrique si votre corps est relié à la terre.
- c) **Ne pas exposer les outils électroportatifs à la pluie, l'humidité ou un environnement mouillé.** La pénétration d'eau dans un outil électroportatif augmente le risque de décharge électrique.
- d) **Ne pas utiliser le cordon à d'autres fins. Ne jamais porter ou traîner l'outil par le cordon et ne jamais arracher les fiches de la prise en tirant sur le cordon. Protéger le cordon de la chaleur, de la graisse, des arêtes coupantes et des objets en mouvement.** Un cordon endommagé ou emmêlé augmente le risque de décharge électrique.
- e) **Lorsque vous utilisez votre outil à l'extérieur, servez-vous d'une rallonge adaptée à un usage extérieur.** L'utilisation d'une rallonge adaptée à un usage extérieur réduit le risque de décharge électrique.
- f) **Si l'outil est utilisé dans un environnement humide, utiliser une alimentation protégée par un dispositif à courant différentiel résiduel (RCD).** L'usage d'un RCD réduit le risque de décharge électrique.

3) Sécurité des personnes

- a) **Lorsque vous utilisez votre outil, prêtez attention à ce que vous faites, concentrez-vous et faites preuve de bon sens. Ne travaillez jamais avec votre outil lorsque vous êtes fatigué ou sous l'emprise de drogues, d'alcool ou de médicaments.** Lorsque vous utilisez votre outil, une inattention d'un instant peut entraîner de graves blessures.
- b) **Utiliser un équipement de sécurité. Toujours porter une protection pour les yeux.** Les équipements de sécurité adaptés aux conditions de travail tels que les masques de protection respiratoire, les chaussures de sécurité antidérapantes, les casques ou les protections acoustiques réduisent le risque de blessure.
- c) **Éviter tout démarrage intempestif. S'assurer que l'interrupteur est en position arrêté avant de brancher l'outil au secteur et/ou au bloc de batteries, ou avant de le porter.** Porter l'outil en laissant le doigt sur l'interrupteur ou porter l'outil branché avec l'interrupteur en position marche peut causer des accidents.
- d) **Retirer tout instrument ou clef de réglage avant de mettre l'outil en marche.** Les instruments ou clefs de réglage laissés fixés à une partie en rotation de l'outil peuvent causer des blessures.

- e) **Ne travaillez que dans les zones accessibles en toute sécurité. Veillez à garder votre équilibre et une position stable en toutes circonstances.** *Vous pourrez ainsi mieux contrôler votre outil en cas de situation inattendue.*
- f) **S'habiller de manière adaptée. Ne pas porter de vêtements amples ou de bijoux. Veillez à tenir vos cheveux, vêtements et gants suffisamment éloignés des parties en mouvement.** *Les vêtements amples, les bijoux et les cheveux longs peuvent être pris dans les parties en mouvement.*
- g) **Si des dispositifs sont fournis pour le raccordement d'équipements destinés à l'extraction et à la récupération des poussières, s'assurer qu'ils sont connectés et correctement utilisés.** *L'utilisation de ces équipements peut réduire les risques liés aux poussières.*
- 4) Utilisation et entretien de l'outil électroportatif**
- a) **Ne pas forcer l'outil. Utiliser l'outil adapté au travail en cours.** *L'outil adapté sera plus efficace et offrira une plus grande sécurité en effectuant le travail pour lequel il a été conçu.*
- b) **Ne pas utiliser l'outil si l'interrupteur marche/arrêt ne fonctionne pas.** *Tout outil qu'il est impossible de faire fonctionner à l'aide de l'interrupteur marche/arrêt est dangereux et doit être réparé.*
- c) **Débrancher la fiche de la source d'alimentation et/ou le bloc de batteries de l'outil avant tout réglage, changement d'accessoires ou avant de ranger l'outil.** *De telles mesures préventives de sécurité réduisent le risque de démarrage accidentel de l'outil.*
- d) **Conserver les outils à l'arrêt hors de la portée des enfants et ne pas permettre à des personnes ne connaissant pas l'outil ni les présentes instructions de le faire fonctionner.** *Il est dangereux de laisser l'outil entre les mains d'utilisateurs inexpérimentés.*
- e) **Respecter les consignes de maintenance de l'outil. Vérifier que les parties mobiles ne sont ni mal ajustées ni bloquées et qu'il n'y a ni pièces cassées ni toute autre anomalie pouvant affecter le fonctionnement de l'outil. En cas de dommages, faire réparer l'outil avant de l'utiliser.** *Les outils mal entretenus sont la cause de nombreux accidents.*
- f) **Garder affûtés et propres les outils destinés à la découpe.** *Des outils destinés à la découpe correctement entretenus, avec des pièces coupantes affûtées, sont moins susceptibles de se bloquer dans les matériaux et sont plus faciles à contrôler.*
- g) **Utiliser l'outil, les accessoires, les instruments de travail etc., conformément à ces instructions et de la manière précise indiquée pour cet outil en particulier en tenant compte des conditions de travail et du travail à réaliser.** *Utiliser l'outil pour effectuer d'autres tâches que celles auxquelles il est destiné peut donner lieu à des situations dangereuses.*
- h) **Les poignées et les surfaces de préhension doivent être maintenues sèches, propres et exemptes de graisse.** *Les poignées et surfaces de préhension glissantes ne permettent pas de tenir et de contrôler l'outil en toute sécurité dans des situations inattendues.*
- 5) Maintenance et entretien**
- a) **Faire entretenir l'outil par un réparateur qualifié utilisant uniquement des pièces de rechange identiques.** *Vous assurerez ainsi le même niveau de sécurité de votre outil qu'avant sa réparation.*

2.2 Autres consignes de sécurité

- Lors de l'utilisation, veiller à un positionnement sûr et stable de la machine.
- Ne pas travailler dans un milieu humide.
- **Porter un équipement de protection individuelle approprié :** protection auditive, lunettes de protection, masque contre la poussière pour les travaux générant de la poussière, gants de protection pour le changement d'outil, chaussures solides.



3 Description de l'appareil

- [1].....Poignée rotative arrière
- [1a]....Bouton de rotation de la poignée principale
- [2].....Bouton de commutation
- [3].....Poignée avant
- [3a]...Dispositif de sécurité contre le démarrage involontaire de la machine
- [4].....Panneau de commande
- [4a]...Interrupteur principal
- [4b]...Voyant d'état des batteries
- [5].....Compartiment pour batterie
- [6].....Carter de protection
- [7].....Lamier
- [8].....Boîtier moteur
- [9].....Orifices d'aération
- [10]...Orifice de suspension
- [11]...Protection du lamier
- [B1]...Batterie*
- [B2]...Loquet de retenue de la batterie
- [B3]...Panneau de contrôle de l'état de la batterie
- [B4]...Indicateur LED de l'état de la batterie
- [B5]...Bouton de contrôle

*) **Les accessoires représentés ou décrits ne sont pas obligatoirement fournis avec l'outil.**

4 Caractéristiques techniques

Type	CPP 550
Tension [V]	40,0 (2× 20,0)
Vitesse à vide (courses) [min ⁻¹]	3 000
Longueur du couteau [mm]	550
Pas de dent [mm]	28
Angle de rotation de la poignée arrière	-90° / +90°
Poids sans accumulateurs [kg]	2,9
Poids avec accumulateurs CB 4 [kg]	4,1
Chargeur recommandé	CN 20
Batteries recommandées	CB 4
Batterie	
Type	CB 4
Tension [V]	20,0
Type de cellule	Li-Ion
Capacité [Ah]	4,0
Capacité de charge [Wh]	80
Température de charge [°C]	0–45
Temps de charge [min]	env. 60
Surveillance de la température de charge	Avec la thermistance
Poids [kg]	0,67

5 Utilisation

La machine est conçue pour couper et tailler des buissons, des fourrés et des haies avec broussailles. Toute autre utilisation peut être dangereuse et entraîner des blessures ou des dommages matériels.

Toute utilisation dans un but différent de celui décrit ci-dessus est de la responsabilité de l'utilisateur.

6 Instructions de chargement de la batterie

Lors du chargement des accumulateurs, suivre les instructions fournies avec le chargeur !

7 Contrôle de l'état de la batterie

7.1 Sur l'accumulateur

La batterie est équipée d'un panneau de contrôle de l'état de charge [B3]. Appuyez sur la touche de contrôle [B4] située sur le panneau de contrôle de l'état de la batterie [B3]. L'indicateur de l'état de la batterie [B5] s'allume en fonction de l'état de recharge (la capacité) de la batterie.

Aperçu de l'indication de la charge (capacité) de la batterie :

Nombre de diodes LED allumées	Niveau de charge de la batterie
3	100 %
2	moins de 60 %
1	moins de 30 %

7.2 Sur la machine

Sur le panneau de commande de la machine [4], appuyer sur l'interrupteur principal ON/OFF [4a]. En fonction de l'état de charge des deux batteries combinées, le voyant d'état de la batterie [4b] s'allume

Aperçu du voyant d'état de la batterie sur le panneau de commande [4] :

Nombre de diodes LED allumées	Niveau de charge de la batterie
3	100 %
2	moins de 60 %
1	moins de 30 %

8 Électronique de protection

La machine est munie d'une électronique de protection qui empêche toute détérioration grave. Lorsque l'électronique de protection enregistre l'un des défauts décrits ci-dessous, la machine s'arrête immédiatement. Procéder comme indiqué dans le tableau ci-dessous pour corriger le défaut/la panne apparus sur la machine.

Aperçu des fonctions de protection et procédures de remise en service de la machine :

Type de fonction de protection	Solution
(Sur le panneau de commande [4] de la machine, la LED rouge inférieure clignote.) La tension de la/des batterie(s) est faible	Charger/remplacer la(les) batterie(s).
Surcharge de la machine (l'arrêt de la machine s'est produit alors que le couteau était bloqué ou alors que la machine était surchargée)	Relâcher et appuyer à nouveau sur le bouton de commutation [2]
Surchauffe de la machine (une température critique du moteur, de l'électronique ou de la/des batterie(s) a été atteinte)	Laisser la machine refroidir

9 Mise en marche

⚠ AVERTISSEMENT ! Retirer la batterie de la machine avant toute opération (entretien, nettoyage, réglage, etc.) !

9.1 Placer les batteries

Insérer chacune des paires de batterie [B1] dans les compartiments pour batterie [5] des deux côtés de la machine, aussi loin que possible. S'assurer que les batteries sont correctement installées en les tirant (chacune séparément).

⚠ AVERTISSEMENT ! Toujours utiliser le même type de paire de batteries !

Ne jamais combiner deux types de batteries différents lorsque

vous utilisez une machine qui utilise deux batteries pour l'alimentation.

9.2 Retirer les batteries

Pour retirer les batteries [B1] (chacune séparément) de la machine, pousser le clip de la batterie [B2] et retirer les batteries des compartiments pour batterie.

9.3 Mise en marche/arrêt

Pour mettre la machine en marche, appuyer sur l'interrupteur principal [4a] se trouvant sur panneau de commande [4]. Cela met la machine en mode veille. En même temps, le nombre correspondant de LED sur le voyant d'état de la batterie [4b] s'allume. Maintenant, pour démarrer la machine, maintenir simultanément le bouton de commutation [2] sur la poignée rotative arrière [1] et le verrouillage de démarrage involontaire de la machine [3a] sur la poignée avant [3].

REMARQUE : L'ordre dans lequel les boutons de commutation [2] et du dispositif de sécurité contre le démarrage involontaire de la machine [3a] sont enfoncés n'a pas d'importance.

Le relâchement des boutons de commutation [2] ou du dispositif de sécurité contre le démarrage involontaire de la machine [3a] arrête immédiatement la machine. Tant que le voyant de l'interrupteur principal [4a] est allumé, la machine peut être redémarrée.

REMARQUE : Cette machine est équipée d'une fonction d'arrêt automatique. Pour éviter un démarrage involontaire de la machine, l'interrupteur principal [4a] est automatiquement désactivé si la machine ne redémarre pas pendant un certain temps (env. 1 min).

10 Réglage de la poignée arrière

AVERTISSEMENT ! Retirer la batterie de la machine avant toute opération (entretien, nettoyage, réglage, etc.) !

Cette machine est équipée d'une poignée arrière réglable (rotative) [1] sur cinq positions afin de saisir la machine de manière ergonomique lors de la coupe des sous-bois dans différentes positions.

1. Appuyer et maintenir enfoncé le bouton de rotation de la poignée arrière [1a] sur la poignée rotative arrière [1].

AVERTISSEMENT ! Le bouton de rotation de la poignée arrière [1a] ne peut pas être enfoncé tout en maintenant enfoncé le bouton de commutation [2] se trouvant sur la poignée rotative arrière [1] !

2. Tourner la poignée rotative arrière [1] dans la position appropriée (-90°; -45°; 0°; +45°; +90°). Dans la position sélectionnée, le bouton de rotation de la poignée arrière [1a] doit revenir en position de verrouillage de rotation de la poignée.
3. Relâcher le bouton de rotation de la poignée arrière [1a].

Vérifier que la poignée rotative arrière [1] est verrouillée contre toute rotation involontaire.

AVERTISSEMENT ! Pendant le travail, la poignée rotative arrière doit toujours être en position verticale par rapport au sol, quelle que soit la position du dispositif de coupe (lamier) !

11 Instructions pour un travail professionnel avec le taille-haie

AVERTISSEMENT ! Lors du travail, la machine doit être fermement tenue à deux mains et le mécanisme de coupe doit être maintenu sous le niveau des épaules.

AVERTISSEMENT ! Utiliser toujours la machine au niveau du sol et ne pas se tenir sur des marches ou d'autres surfaces instables ou non pavées.

AVERTISSEMENT ! S'assurer que la machine est éteinte lors du retrait du matériau coupé.

12 Techniques de travail

Il est toujours préférable de couper d'abord les deux côtés verticaux de la haie, puis le haut.

12.1 Coupe dans le sens vertical

La coupe doit être effectuée selon un mouvement d'arc de bas en haut, en gardant le lamier [7] aussi loin que possible du corps.

12.2 Coupe dans le sens horizontal

Pour de meilleurs résultats, incliner légèrement le lamier dans le sens de la coupe (5°-10°) et effectuer un mouvement d'arc en avançant lentement et en douceur, en particulier dans les haies très denses.

12.3 Conseils d'utilisation

AVERTISSEMENT ! Retirer la batterie de la machine avant toute opération (entretien, nettoyage, réglage, etc.) !

Lorsque les couteaux du lamier se bloquent [7] ou se coincent dans les branches de haie pendant l'utilisation :

1. Relâcher immédiatement le dispositif de sécurité contre un démarrage involontaire de la machine [3a] ou le bouton de commutation [2].
2. Attendre que le mécanisme de coupe s'arrête.
3. Retirer les batteries de la machine [B1].
4. Retirer le matériau coincé dans le lamier [7].

12.4 Lubrifier les couteaux pendant le travail

Si l'équipement de coupe devient excessivement chaud pendant l'utilisation, il est nécessaire de lubrifier les surfaces intérieures des couteaux du lamier [7].

AVERTISSEMENT ! Cette opération doit être effectuée lorsque la machine est à l'arrêt et la batterie, retirée.

13 Nettoyage et entretien

AVERTISSEMENT ! Retirer la batterie de la machine avant toute opération (entretien, nettoyage, réglage, etc.) !

AVERTISSEMENT ! Avant chaque utilisation, vérifier l'usure de toutes les pièces du taille-haie, en particulier les éléments de commande et les vis et écrous de fixation des lames.

13.1 Nettoyer la machine

Nettoyer la machine après chaque utilisation. Enlever en particulier les feuilles et branches coincées dans le lamier [7] et dans le boîtier moteur [8]. Ne jamais utiliser d'eau pour éliminer les résidus d'herbe et de saleté. Possibilité d'essuyer les parties en plastique de la machine avec un chiffon propre, humidifié avec un détergent neutre. Ne pas utiliser de jet d'eau pour nettoyer la machine !

Ne pas utiliser de produits de nettoyage ou de solvants agressifs pour nettoyer les pièces ou les poignées en plastique !

Utiliser une brosse appropriée, une brosse en plastique ou de l'air comprimé pour nettoyer les orifices de ventilation [9] sur le boîtier moteur [8].

13.2 Nettoyer et lubrifier le lamier

Après chaque utilisation, nettoyer et lubrifier les couteaux pour améliorer leur fonctionnalité et prolonger leur durée de vie :

AVERTISSEMENT ! Ne pas toucher les couteaux du lamier [7] tant que la batterie n'a pas été retirée et que le mécanisme de coupe n'est pas complètement arrêté.

- » Mettre la machine en position horizontale pour qu'elle soit bien soutenue.
- » Nettoyer les couteaux du lamier [7] avec un chiffon sec et les saletés tenaces à l'aide d'une brosse.
- » Appliquer une fine couche d'huile pour taille-haie sur les bords supérieurs des couteaux.

Maintenir les écrous du lamier [7] bien serrés pour garantir un fonctionnement sûr de la machine.

- » Vérifier régulièrement que les poignées sont correctement fixées.

⚠ AVERTISSEMENT ! Vérifier régulièrement que les couteaux du lamier ne sont pas pliés ni endommagés et que les écrous sont correctement serrés.

13.3 Affûter les couteaux du lamier

L'affûtage des couteaux du lamier [7] est nécessaire lorsque les performances de coupe sont réduites et que les branches ont tendance à se coincer fréquemment.

Pour des raisons de sécurité, il est recommandé que l'affûtage soit effectué par un service professionnel disposant du matériel adapté pour effectuer les opérations nécessaires et ne risquant donc pas d'endommager les couteaux, ce qui compromettrait la sécurité des opérations ultérieures. Un couteau aux bords usés doit jamais être réaiguisé. Il faut toujours le remplacer.

13.4 Remplacer les couteaux du lamier

Le couteau ne doit jamais être réparé, mais doit être remplacé dès les premiers signes de dommage (perte d'intégrité), d'usure, de flexion ou lorsque les valeurs limites d'affûtage sont dépassées. Pour des raisons de sécurité, il est nécessaire de faire effectuer le remplacement par un service professionnel.

Avertissement pour une utilisation optimale de la batterie.

Protéger la batterie de l'humidité et de l'eau. Stocker la batterie uniquement à des températures comprises entre -20 °C et +50 °C. Ne pas laisser la batterie dans une voiture, notamment en été. Nettoyer de temps en temps les orifices d'aération avec un pinceau doux, propre et sec. Une durée de fonctionnement nettement raccourcie après recharge indique que la batterie est usée et qu'il faut la changer.

⚠ AVERTISSEMENT ! Tout autre travail d'entretien ou de réparation en dehors de ceux qui sont indiqués dans ce manuel doivent uniquement être effectués par un spécialiste attesté ou le centre de réparation du constructeur.

⚠ AVERTISSEMENT ! Pour éviter tout risque d'électrocution, toutes les manipulations de nettoyage et d'entretien qui exigent un démontage du capot de l'outil doivent être effectuées dans un centre de service agréé !

Vous trouverez une liste à jour de nos centres de service agréés sur notre site Internet www.narex.cz.

14 Stockage

⚠ AVERTISSEMENT ! Avant de ranger la machine, retirer les deux accumulateurs de la machine !

Avant de ranger la machine, faire glisser la protection [11] sur le lamier [7].

La machine peut être rangée en la suspendant par l'orifice de suspension [10a] situé sous la poignée principale [9].

L'outil emballé peut être stocké dans un espace sec sans chauffage si la température ne descend pas en dessous de -5 °C.

Sans emballage, vous pouvez stocker votre outil dans un espace sec où la température ne descend pas en dessous de +5 °C et où il ne sera pas exposé à de brusques changements de température.

15 Recyclage

Les outils électroportatifs ainsi que leurs accessoires et emballages doivent faire l'objet d'un recyclage ne nuisant pas à l'environnement.

Seulement pour les pays de l'Union européenne :

Ne jetez pas les outils électroportatifs avec les ordures ménagères !

Conformément à la directive européenne 2002/96/ES relative aux déchets d'équipements électriques et électroniques et sa transposition dans les législations nationales, les outils électroportatifs dont on ne peut plus se servir doivent être regroupés et suivre une voie de recyclage appropriée ne nuisant pas à l'environnement.

16 Garantie

Nous offrons une garantie contre les défauts de matériau ou de fabrication de nos outils qui répond aux dispositions légales de chaque pays mais reste dans tous les cas d'une durée minimale de 12 mois. Dans les pays de l'Union européenne, une garantie de 24 mois ne peut être contractée qu'en cas d'usage privé (à justifier par une facture ou un reçu).

Les dommages causés par l'usure naturelle, une utilisation trop intensive, une utilisation inadaptée, c'est-à-dire les dommages causés par l'utilisateur ou par une utilisation non respectueuse des instructions d'utilisation ou les dommages qui étaient connus au moment de l'achat sont exclus de la garantie.

Une réclamation ne sera acceptée que si l'outil est renvoyé au fournisseur ou à un centre de service NAREX sans être démonté. Veillez à conserver la notice d'utilisation, les instructions de sécurité, la liste des pièces de rechange et la preuve d'achat. Le cas échéant, les dernières conditions de garantie en date sont toujours valables.

Remarque

Des travaux de recherche et développement étant en cours, les indications techniques contenues dans cette notice peuvent changer.

17 Déclaration de conformité

CVT 300:

Nous déclarons que cet appareil est en conformité avec les normes ou documents normatifs suivants .

Sécurité :

EN 62841-1

EN 62841-4-2

Directive 2006/42/EC

Compatibilité électromagnétique :

EN 55014-1

EN 55014-2

Directive 2014/30/EU

RoHS:

Directive 2011/65/EU

Documents techniques auprès de :

Narex s.r.o., Chelčického 1932, 470 01 Česká Lípa, République tchèque

17.1 Niveau sonore et vibrations

Valeurs d'émissions sonores déterminées selon la norme EN 60745.

Niveau de pression acoustique $L_{pA} = 82,7$ dB (A).

Niveau d'intensité acoustique $L_{wA} = 90,5$ dB (A).

Incertitude $K = 3,0$ dB (A).

Le niveau de puissance acoustique garanti est de 94 dB (A).

⚠ AVERTISSEMENT ! L'utilisation de cet outil engendre du bruit ! Porter des protections auditives !

Valeur mesurée des vibrations exercées sur la main et le bras $a_v = 4,08$ m.s⁻².

Incertitude $K = 1,5$ m.s⁻².

Les valeurs de vibrations et de niveau sonore indiquées dans cette notice ont été mesurées conformément à la norme EN 60745 et peuvent être utilisées pour une comparaison d'outils. Elles sont également appropriées pour une estimation préliminaire de la charge vibratoire et du niveau sonore lors du travail avec l'outil.

Les valeurs de vibrations et de niveau sonore indiquées correspondent à l'usage principal de l'outil. Si l'outil électrique est utilisé pour d'autres applications, avec d'autres outils de travail ou s'il est mal entretenu, les valeurs de vibration et le niveau sonore peuvent considérablement augmenter sur toute la durée du travail.

Pour une estimation précise de la charge vibratoire au cours du travail, il faut également prendre en considération les périodes pendant lesquelles l'appareil fonctionne à vide ou celles pendant lesquelles il est éteint. Ceci peut considérablement réduire la charge vibratoire sur toute la durée du travail.



Narex s.r.o.
Chelčického 1932
470 01 Česká Lípa

Jaroslav Hybner
Dirigeant d'entreprise
01. 2. 2024

Tosatiepi a batteria CPP 550 Manuale d'uso originale

1 Introduzione alle istruzioni per l'uso

Lo scopo di queste istruzioni è semplificare la conoscenza della macchina e delle possibilità di corretto utilizzo. Le istruzioni per l'uso contengono istruzioni importanti per utilizzare la macchina in modo sicuro, professionale ed economico, prevenendo così i pericoli, minimizzando le riparazioni e i malfunzionamenti e aumentando la sua affidabilità e durata. Queste istruzioni devono essere sempre disponibili nel luogo dove si trova la macchina. Tutte le persone incaricate di lavorare con la macchina, ad esempio incaricate del funzionamento, della manutenzione o del trasporto, devono leggere e rispettare le istruzioni per l'uso. Oltre alle istruzioni per l'uso e le norme vincolanti di prevenzione degli incidenti applicabili nel Paese in cui è utilizzata, occorre rispettare le regole tecniche riconosciute a livello professionale per lavorare in modo sicuro e qualificato, così come le regole di prevenzione degli incidenti delle rispettive organizzazioni di categoria.

Indice

1	Introduzione alle istruzioni per l'uso	40
2	Istruzioni di sicurezza.....	40
2.1	Istruzioni generali di sicurezza	40
2.2	Ulteriori avvertenze di sicurezza	41
3	Descrizione della macchina	41
4	Dati tecnici.....	42
5	Utilizzo	42
6	Istruzioni per ricaricare le batterie	42
7	Controllo dello stato della batteria	42
7.1	Sulla batteria.....	42
7.2	Sulla macchina	42
8	Protezione elettronica.....	42
9	Messa in funzione.....	42
9.1	Inserimento delle batterie	42
9.2	Rimozione delle batterie	43
9.3	Accensione e spegnimento	43
10	Regolazione dell'impugnatura posteriore.....	43
11	Istruzioni per un lavoro di qualità professionale con i tagliasepi	43
12	Tecniche di lavoro.....	43
12.1	Taglio in direzione verticale	43
12.2	Taglio in direzione orizzontale	43
12.3	Consigli per l'uso.....	43
12.4	Lubrificazione dei coltelli durante il lavoro	43
13	Manutenzione e assistenza	43
13.1	Pulizia della macchina	43
13.2	Pulizia e lubrificazione della barra falciante.....	43
13.3	Affilatura delle lame della barra falciante.....	44
13.4	Sostituzione delle lame della barra falciante.....	44
14	Stoccaggio	44
15	Riciclaggio	44
16	Garanzia	44
17	Dichiarazione di conformità.....	45
17.1	Informazioni sulla rumorosità e sulle vibrazioni.....	45

2 Istruzioni di sicurezza

2.1 Istruzioni generali di sicurezza



ATTENZIONE! Leggere tutte le istruzioni di sicurezza e l'intero manuale. L'inosservanza di qualsiasi istruzione indicata di seguito può provocare incidenti da corrente elettrica, incendi e/o lesioni personali gravi.

Conservare tutte le istruzioni e il manuale per riferimento futuro.

In tutte le istruzioni di avvertenza seguenti, con l'espressione "utensile elettrico" si intende un utensile elettrico alimentato (con cavo flessibile) da rete, oppure un utensile alimentato da batteria (senza cavo flessibile).

1) Sicurezza dell'ambiente di lavoro

a) **Tenere l'ambiente di lavoro pulito e ben illuminato.** La disordine e le zone poco illuminate sono spesso causa di incidenti.

- b) **Non utilizzare l'utensile elettrico in ambienti con pericolo di esplosione dove sono presenti liquidi infiammabili, gas o polvere.** All'interno dell'utensile elettrico si producono scintille che possono incendiare polvere o vapori.
- c) **Durante l'uso dell'utensile elettrico impedire l'accesso a bambini e ad altre persone.** In caso di distrazione si corre il rischio di perdere il controllo sull'attività in corso.
- ##### 2) Sicurezza elettrica
- a) **Gli spinotti del cavo flessibile di alimentazione dell'utensile elettrico devono corrispondere alla presa di rete. Non modificare mai per nessun motivo gli spinotti. Se si usa un utensile con protezione a terra non utilizzare mai alcun adattatore di presa.** Gli spinotti che non hanno subito modifiche e le prese corrispondenti limitano il pericolo di incidente da corrente elettrica.
- b) **Evitare il contatto tra il corpo e gli oggetti con messa a terra, come ad esempio tubature, riscaldamento centralizzato, fornelli e frigoriferi.** Il rischio di incidente da corrente elettrica è maggiore se il corpo è a contatto col terreno.
- c) **Non esporre l'utensile elettrico alla pioggia, all'umidità o all'acqua.** L'infiltrazione di acqua nell'utensile elettrico aumenta il rischio di incidente da corrente elettrica.
- d) **Non utilizzare il cavo flessibile di alimentazione per altri scopi. Non trasportare e non tirare mai l'utensile elettrico tenendolo per il cavo di alimentazione e non estrarre mai gli spinotti dalla prese tirando il cavo. Proteggere il cavo dal calore, dal grasso, dagli angoli taglienti e dalle parti in movimento.** I cavi danneggiati o attorcigliati aumentano il rischio di incidente da corrente elettrica.
- e) **Se l'utensile elettrico viene usato in ambiente esterno, utilizzare una prolunga adatta all'uso esterno.** L'utilizzo di una prolunga adatta all'uso esterno limita il rischio di incidente da corrente elettrica.
- f) **In caso di utilizzo dell'utensile elettrico in ambienti umidi, utilizzare un'alimentazione protetta da interruttore differenziale (RCD).** L'utilizzo di un RCD limita il rischio di incidente da corrente elettrica.
- ##### 3) Sicurezza delle persone
- a) **Durante l'uso dell'utensile elettrico, prestare attenzione all'attività in corso, mantenere la concentrazione e ragionare in modo pragmatico. Non utilizzare l'utensile elettrico in caso di stanchezza o sotto effetto di stupefacenti, alcol o medicinali.** Un attimo di disattenzione durante l'uso dell'utensile elettrico può provocare gravi lesioni personali.
- b) **Utilizzare i dispositivi di protezione. Indossare sempre la protezione degli occhi.** I dispositivi di protezione come il respiratore, le calzature di sicurezza antiscivolo, una protezione rigida per la testa o la protezione dell'udito, se usati in conformità alle condizioni di lavoro, riducono il pericolo di lesioni personali.
- c) **Prevenire l'azionamento accidentale. Assicurarsi che al momento del collegamento degli spinotti nella presa e/o l'inserimento della batteria o il trasporto dell'utensile l'interruttore sia spento.** Trasportare l'utensile mantenendo il dito sull'interruttore o inserire gli spinotti dell'utensile quando l'interruttore è acceso può essere causa di incidenti.
- d) **Prima di accendere l'utensile rimuovere tutti gli attrezzi o le chiavi di regolazione.** Se lasciati collegati a una parte mobile

dell'utensile elettrico, l'attrezzo o chiave di regolazione possono essere causa di lesioni personali.

- e) **Lavorare soltanto nelle aree facilmente raggiungibili. Mantenere sempre una posizione stabile e di equilibrio.** In questo modo sarà possibile controllare al meglio l'utensile elettrico in caso di situazioni impreviste.
- f) **Indossare indumenti adeguati. Non indossare abiti ampi o gioielli e bigiotteria. Fare attenzione a tenere capelli, indumenti e guanti a una distanza sufficiente dalle parti in movimento.** Indumenti ampi, gioielli e bigiotteria e i capelli lunghi possono rimanere impigliati nelle parti in movimento.
- g) **Se sono disponibili mezzi per collegare dispositivi di aspirazione e raccolta della polvere, assicurarsi di collegare e utilizzare correttamente tali dispositivi.** L'utilizzo di questi dispositivi può limitare i rischi causati dalla polvere prodotta dall'uso dell'utensile.
- 4) Utilizzo e cura dell'utensile elettrico**
- a) **Non sovraccaricare l'utensile elettrico. Utilizzare l'utensile adatto progettato per il lavoro da svolgere.** L'utensile elettrico corretto svolgerà in modo migliore e più sicuro il lavoro per il quale è stato progettato.
- b) **Non utilizzare un utensile elettrico che non può essere acceso o spento con l'interruttore.** Qualsiasi utensile elettrico che non può essere controllato da interruttore è pericoloso e richiede riparazione.
- c) **Scollegare l'utensile estraendo gli spinotti dalla presa di rete e/o scollegando la batteria prima di eseguire qualsiasi regolazione, sostituzione di accessori o prima di riporre l'utensile elettrico quando non in uso.** Queste misure di sicurezza preventive limitano il pericolo di azionamento accidentale dell'utensile elettrico.
- d) **Tenere l'utensile elettrico non in uso fuori dalla portata dei bambini e non permettere l'uso dell'utensile da parte di persone che non conoscono l'utensile elettrico o le presenti istruzioni.** L'utensile elettrico è pericoloso se usato da utenti senza esperienza.
- e) **Mantenere l'utensile elettrico in buone condizioni. Controllare la regolazione delle parti mobili e la loro capacità di movimento, fare attenzione alle crepe, ai componenti rotti e a tutte le altre circostanze che possono pregiudicare il funzionamento dell'utensile elettrico. Riparare l'utensile prima di riutilizzarlo se è danneggiato.** Molti incidenti sono provocati da una manutenzione insufficiente dell'utensile elettrico.
- f) **Tenere gli utensili da taglio ben affilati e puliti.** Se mantenuti in modo corretto e ben affilati, vi è un rischio inferiore che gli utensili da taglio si incastrino nel materiale con conseguente interruzione del lavoro, consentendo pertanto un maggiore controllo.
- g) **Utilizzare l'utensile elettrico, gli accessori, gli attrezzi da lavoro ecc. nel rispetto delle presenti istruzioni e secondo le modalità prescritte per il determinato utensile elettrico, tenendo inoltre conto delle specifiche condizioni di lavoro e del tipo di lavoro svolto.** L'utilizzo dello strumento elettrico per attività diverse da quelle per cui è stato progettato può generare situazioni pericolose.
- h) **Le impugnature e le superfici di presa devono essere mantenute asciutte, pulite e prive di grasso.** Le impugnature e le superfici di presa scivolose non consentono una presa e un controllo sicuri dell'utensile in situazioni impreviste.
- 5) Assistenza**
- a) **Per le riparazioni dell'utensile elettrico fare riferimento a una persona qualificata che si avvalga di pezzi di ricambio identici agli originali.** In questo modo sarà garantito lo stesso livello di sicurezza dell'utensile elettrico prima della riparazione.

2.2 Ulteriori avvertenze di sicurezza

- Durante il lavoro, accertarsi di mantenere una posizione stabile e sicura.
- Non operare in ambienti umidi.
- **Indossare adeguati equipaggiamenti di protezione individuale:** protezioni per l'udito, occhiali protettivi, mascherina antipolvere in caso di lavorazioni che generino polvere e guanti protettivi durante il cambio utensile, calzature solide.



3 Descrizione della macchina

- [1].....Impugnatura posteriore girevole
 [1a]Pulsante di rotazione dell'impugnatura principale
 [2].....Interruttore
 [3].....Impugnatura anteriore
 [3a]Sicura contro l'avviamento accidentale della macchina
 [4].....Pannello di controllo
 [4a]Interruttore principale
 [4b]Indicatore di stato delle batterie
 [5].....Vano della batteria
 [6].....Riparo
 [7].....Barra falciante
 [8].....Vano motore
 [9].....Fori di ventilazione
 [10]Foro di aggancio
 [11]Carter di protezione della barra falciante[B1] Batteria*
 [B2] ...Clip della batteria
 [B3]Pannello di controllo dello stato della batteria
 [B4] ...Indicatore LED di stato della batteria
 [B5] ...Pulsante di controllo

***) Gli accessori visualizzati o descritti non sono necessariamente in dotazione.**

4 Dati tecnici

4 Dati tecnici	
Tipo	CPP 550
Tensione [V]	40,0 (2× 20,0)
Giri (alzate) a vuoto [min ⁻¹]	3 000
Lunghezza della barra falciante [mm]	550
Passo tra i denti [mm]	28
Angolo di rotazione dell'impugnatura posteriore	-90° / +90°
Peso senza batterie [kg]	2,9
Peso con batterie CB 4 [kg]	4,1
Caricabatterie consigliato	CN 20
Batterie consigliate	CB 4
Batteria	
Tipo	CB 4
Tensione [V]	20,0
Tipo di celle	Li-Ion
Capacità [Ah]	4,0
Capacità di carico [Wh]	80
Temperatura di ricarica [°C]	0–45
Tempo di ricarica [min]	circa 60
Monitoraggio della temperatura di ricarica	Con termistore
Peso [kg]	0,67

5 Utilizzo

La macchina è destinata al taglio e alla potatura di cespugli, frache e siepi con sterpaglia. Qualsiasi altro utilizzo può essere pericoloso e causare lesioni personali o danni materiali.

L'utente risponde di eventuali utilizzi non previsti.

6 Istruzioni per ricaricare le batterie

Per ricaricare le batterie seguire le istruzioni accluse al caricabatterie!

7 Controllo dello stato della batteria

7.1 Sulla batteria

La batteria è dotata di un pannello di controllo dello stato di carica [B3].

Premere il pulsante di controllo [B4] sul pannello dello stato della batteria [B3]. Successivamente si accende l'indicatore di stato della batteria [B5] a seconda dello stato di carica (capacità) della batteria.

Indicazione dello stato di carica della batteria:

Numero di LED accesi fissi	Livello di carica della batteria
3	100 %
2	meno del 60 %
1	meno del 30 %

7.2 Sulla macchina

Sul pannello di controllo della macchina [4], premere l'interruttore principale ON/OFF [4a]. A seconda dello stato di carica di entrambe le batterie, si accende l'indicatore di stato delle batterie [4b].

Panoramica dell'indicazione dello stato delle batterie sul pannello di controllo [4b]:

Numero di LED accesi fissi	Livello di carica della batteria
3	100 %
2	meno del 60 %
1	meno del 30 %

8 Protezione elettronica

La macchina è munita di una protezione elettronica volta a prevenire danni gravi alla macchina. Se la protezione elettronica registra un errore/guasto, la macchina si arresta immediatamente. Procedere secondo la tabella riportata per risolvere l'errore/guasto della macchina.

Elenco delle funzioni di protezione e successiva rimessa in funzione della macchina:

Tipo di funzione di protezione	Soluzione
(Sul pannello di controllo [4] della macchina lampeggia il LED rosso inferiore.)	
Bassa tensione della/e batteria/e	Ricaricare / sostituire la/e batteria/e
Sovraccarico della macchina (la macchina si è spenta quando la barra falciante era bloccata o quando la macchina era sovraccaricata)	Rilasciare e premere nuovamente l'interruttore [2]
Surriscaldamento della macchina (è stata raggiunta una temperatura critica del motore, dei componenti elettronici o della/e batteria/e)	Lasciare raffreddare la macchina

9 Messa in funzione

⚠ ATTENZIONE! Prima di qualsiasi intervento sulla macchina (manutenzione, pulizia, regolazione ecc.) rimuovere la batteria!

9.1 Inserimento delle batterie

Inserire ciascuna coppia di batterie [B1] nei vani batteria [5] su entrambi i lati della macchina fino a battuta. Assicurarsi che le batterie siano posizionate correttamente provando ad estrarle (ciascuna separatamente).

⚠ ATTENZIONE! Utilizzare sempre lo stesso tipo per entrambe le batterie!

Non combinare mai due tipi diversi di batterie quando si utilizza una macchina che impiega due batterie per l'alimentazione.

9.2 Rimozione delle batterie

Per rimuovere le batterie [B1] (ciascuna separatamente) dalla macchina, esercitare pressione sul fermo della batteria [B2] ed estrarre le batterie dai relativi vani.

9.3 Accensione e spegnimento

Per accendere la macchina, premere innanzitutto sul pannello di controllo [4] l'interruttore principale [4a]. Così facendo si metterà la macchina in modalità standby. Contemporaneamente, si accenderà il numero corrispondente di LED sull'indicatore dello stato della batteria [4b]. A questo punto, per avviare la macchina è necessario tenere premuti contemporaneamente l'interruttore [2] sull'impugnatura girevole posteriore [1] e la sicura contro l'avviamento accidentale della macchina [3a] sull'impugnatura anteriore [3].

NOTA: L'ordine in cui vengono premuti l'interruttore [2] e la sicura contro l'avviamento accidentale della macchina [3a] è irrilevante.

Rilasciando il pulsante [2] o la sicura contro l'avviamento accidentale [3a] si arresterà immediatamente la macchina. Finché la spia dell'interruttore principale [4a] è accesa, è possibile riavviare la macchina.

NOTA: Questa macchina è dotata di una funzione di spegnimento automatico. Per evitare un avvio accidentale della macchina, se questa non viene riavviata per un dato periodo di tempo (ca. 1 min) l'interruttore principale [4a] si spegne automaticamente.

10 Regolazione dell'impugnatura posteriore

ATTENZIONE! Prima di qualsiasi intervento sulla macchina (manutenzione, pulizia, regolazione ecc.) rimuovere la batteria!

Questa macchina è dotata di un'impugnatura posteriore regolabile (girevole) [1] in cinque posizioni, per un'ergonomia ottimale della macchina durante il taglio delle frasche in diverse posizioni.

1. Premere e tenere premuto il pulsante di rotazione dell'impugnatura posteriore [1a] sull'impugnatura girevole posteriore [1].
- ATTENZIONE!** Non è possibile premere il pulsante di rotazione dell'impugnatura posteriore [1a] tenendo contemporaneamente premuto l'interruttore [2] sull'impugnatura girevole posteriore [1]!
2. Ruotare l'impugnatura girevole posteriore [1] nella posizione ottimale (-90°; -45°; 0°; +45°; +90°). Nella posizione prescelta, il pulsante di rotazione dell'impugnatura posteriore [1a] deve tornare nella posizione di blocco della rotazione dell'impugnatura.
3. Rilasciare la presa sul pulsante di rotazione dell'impugnatura posteriore [1a].

Controllare che l'impugnatura girevole posteriore [1] sia bloccata contro la rotazione accidentale.

ATTENZIONE! Durante il lavoro l'impugnatura posteriore girevole deve trovarsi sempre in posizione verticale rispetto al terreno, indipendentemente dalla posizione del dispositivo di taglio (barra falciante)!

11 Istruzioni per un lavoro di qualità professionale con i taglia siepi

ATTENZIONE! Durante il lavoro il dispositivo deve essere tenuto saldamente con entrambe le mani e, inoltre, il meccanismo di taglio deve essere mantenuto al di sotto del livello delle spalle.

ATTENZIONE! Utilizzare sempre il dispositivo a livello del suolo, e non salire su scale o altre superfici instabili o non pavimentate.

ATTENZIONE! Assicurarsi che la macchina sia spenta durante la rimozione del materiale tagliato.

12 Tecniche di lavoro

È sempre buona norma tagliare per primi entrambi i lati verticali della siepe e, solo in un secondo tempo, la parte superiore.

12.1 Taglio in direzione verticale

Il taglio deve essere eseguito con un movimento ad arco dal basso verso l'alto, mantenendo la barra falciante [7] il più lontano possibile dal corpo.

12.2 Taglio in direzione orizzontale

Per un risultato ottimale, inclinare leggermente la barra falciante nella direzione del taglio (5°-10°) ed eseguire un movimento ad arco, avanzando lentamente e in modo fluido, soprattutto in caso di siepi molto fitte.

12.3 Consigli per l'uso

ATTENZIONE! Prima di qualsiasi intervento sulla macchina (manutenzione, pulizia, regolazione ecc.) rimuovere la batteria!

Quando le lame della barra falciante si inceppano [7] o rimangono impigliate nei rami della siepe durante l'uso:

1. Rilasciare immediatamente la presa della sicura contro l'avviamento accidentale della macchina [3a] o dell'interruttore [2].
2. Attendere fino all'arresto del meccanismo di taglio.
3. Rimuovere le batterie dalla macchina [B1].
4. Estrarre/rimuovere il materiale inceppato dalla barra falciante [7].

12.4 Lubrificazione dei coltelli durante il lavoro

Se durante il lavoro il dispositivo falciante si surriscalda eccessivamente, è necessario lubrificare le superfici interne dei coltelli della barra falciante [7].

ATTENZIONE! Questa operazione deve essere eseguita a macchina ferma e batteria rimossa.

13 Manutenzione e assistenza

ATTENZIONE! Prima di qualsiasi intervento sulla macchina (manutenzione, pulizia, regolazione ecc.) rimuovere la batteria!

ATTENZIONE! Prima di ogni utilizzo controllare l'usura di tutte le parti del taglia siepi e, in particolare, dei comandi, delle viti e dei dadi di fissaggio della lama.

13.1 Pulizia della macchina

Pulire sempre il dispositivo dopo l'utilizzo. Rimuovere soprattutto le foglie e i rami rimasti impigliati dalla barra falciante [7] e dal vano motore [8]. Non utilizzare mai acqua per rimuovere residui di erba e sporco. È possibile pulire le parti in plastica della macchina con un panno pulito, @non inumidito con un detergente neutro@. Non utilizzare un getto d'acqua per pulire la macchina!

Non utilizzare detersivi o solventi aggressivi per pulire le parti in plastica o le impugnature!

Per pulire i fori di ventilazione [9] sul vano motore [8] utilizzare una spazzola idonea, una spazzola in plastica o dell'aria compressa.

13.2 Pulizia e lubrificazione della barra falciante

Dopo ogni lavoro di taglio, pulire e lubrificare le lame per migliorarne la funzionalità e prolungarne la durata:

ATTENZIONE! Non toccare le lame della barra falciante [7] finché la batteria non è stata rimossa e il meccanismo di taglio non si è completamente fermato.

- » Posizionare la macchina in posizione orizzontale in modo che sia ben stabile.
- » Pulire le lame della barra falciante [7] con un panno asciutto e utilizzare una spazzola per lo sporco ostinato.
- » Applicare uno strato sottile di olio per tagliasiepi sui bordi superiori delle lame.

Mantenere serrati i dadi della barra falciante [7] per garantire sempre un funzionamento sicuro della macchina.

- » Controllare regolarmente che le impugnature siano fissate correttamente.

ATTENZIONE! Controllare regolarmente che le lame della barra falciante non siano piegate o danneggiate e che i dadi siano serrati correttamente.

13.3 Affilatura delle lame della barra falciante

L'affilatura delle lame della barra falciante [7] è necessaria quando le prestazioni di taglio si riducono e i rami tendono a incepparsi frequentemente.

Per ragioni di sicurezza si consiglia di lasciare l'affilatura ad un servizio professionale dotato di attrezzature idonee a svolgere le operazioni necessarie, evitando così il rischio di danneggiare le lame e, inoltre, di compromettere la sicurezza del lavoro successivo. Una lama con i bordi usurati non deve mai essere affilata. Va sempre sostituita.

13.4 Sostituzione delle lame della barra falciante

La lama non deve mai essere riparata, deve invece essere sostituita ai primi segni di danneggiamento (integrità compromessa), usura, piegatura o quando vengono superati i valori limite di affilatura. Per ragioni di sicurezza, è necessario lasciare la sostituzione ad un servizio professionale.

Avviso per un utilizzo ottimale della batteria.

Proteggere la batteria dall'umidità e dall'acqua. Conservare la batteria soltanto nell'intervallo di temperatura compreso tra -20 °C e +50 °C. Non lasciare la batteria per più tempo all'interno di un autoveicolo, ad esempio in estate. Di tanto in tanto, pulire i fori di ventilazione della batteria con un pennello morbido, pulito e asciutto. Se, una volta ricaricata, la batteria ha una durata significativamente breve, ciò significa che si è usurata e deve essere sostituita.

ATTENZIONE! Lavori di manutenzione o riparazione diversi da quelli indicati in queste istruzioni possono essere effettuati soltanto da specialisti autorizzati o dall'assistenza del produttore.

ATTENZIONE! Per ragioni di sicurezza contro gli incidenti da corrente elettrica e di mantenimento della classe di protezione, tutti gli interventi di manutenzione e assistenza che prevedono lo smontaggio della cappa della macchina devono essere eseguiti esclusivamente in un centro di assistenza autorizzato!

L'elenco aggiornato dei centri di assistenza autorizzati è consultabile sul nostro sito web www.narex.cz.

14 Stoccaggio

ATTENZIONE! Prima di riporre la macchina, rimuovere entrambe le batterie dalla macchina stessa!

Prima di riporre la macchina, far scorrere il carter di protezione [11] sulla barra falciante [7].

È possibile riporre la macchina appendendola tramite il foro di aggancio [10] sul lato inferiore del vano motore [9].

La macchina imballata può essere stoccata in magazzino asciutto senza riscaldamento con temperatura non inferiore a -5 °C.

La macchina non imballata deve essere stoccata soltanto in magazzino asciutto con temperatura non inferiore a +5 °C senza bruschi sbalzi termici.

15 Riciclaggio

Gli utensili elettrici, gli accessori e gli imballaggi dovrebbero essere smaltiti e recuperati secondo modalità compatibili con l'ambiente.

Valido soltanto per i paesi dell'UE:

Non gettare gli utensili elettrici nei rifiuti domestici!

Ai sensi della direttiva europea 2002/96/CE sui rifiuti di apparecchiature elettriche ed elettroniche e il suo recepimento nelle legislazioni nazionali, gli utensili elettrici non utilizzabili e smontati devono essere raccolti per essere recuperati secondo modalità compatibili con l'ambiente.

16 Garanzia

Sulle nostre macchine offriamo la garanzia sui difetti di materiale o di produzione secondo le disposizioni di legge del dato paese, in ogni caso per un minimo di 12 mesi. Negli stati dell'Unione europea il periodo di garanzia è di 24 mesi in caso di uso esclusivamente privato (dimostrato dalla fattura o dalla bolla di consegna). La garanzia non copre i danni causati da usura naturale, sovraccarico, uso improprio, ovvero danni causati dall'utente oppure provocati da un utilizzo contrario al manuale d'uso, oppure danni noti al momento dell'acquisto.

I reclami possono essere riconosciuti soltanto se la macchina viene spedita non smontata al fornitore o a un centro di assistenza autorizzato NAREX. Conservare con cura il manuale di istruzioni, le istruzioni di sicurezza, l'elenco dei pezzi di ricambio e il documento attestante l'acquisto. In generale sono sempre valide le condizioni di garanzia attuali del produttore.

Nota

In considerazione delle continue attività di ricerca e sviluppo il produttore si riserva il diritto di modificare i dati tecnici ivi indicati.

17 Dichiarazione di conformità

CPR 350:

Elenco delle norme armonizzate utilizzate per la valutazione della conformità:

Sicurezza:

EN 62841-1

EN 62841-4-2

Direttiva 2006/42/EC

Compatibilità elettromagnetica:

EN 55014-1

EN 55014-2

Direttiva 2014/30/EU

RoHS:

Direttiva 2011/65/EU

Luogo in cui è depositata la documentazione:

Narex s.r.o., Chelčického 1932, 470 01 Česká Lípa, Repubblica ceca

17.1 Informazioni sulla rumorosità e sulle vibrazioni

I valori sono stati misurati in conformità alla norma EN 62841.

Livello di pressione sonora $L_{pA} = 82,7$ dB (A).

Livello di potenza sonora $L_{wA} = 90,5$ dB (A).

Inesattezza della misurazione $K = 3,0$ dB (A).

Il livello garantito di potenza sonora è di 94 dB (A).

ATTENZIONE! Il lavoro produce rumore! Utilizzare la protezione dell'udito!

Valore ponderato delle vibrazioni che agiscono su mani e braccia
 $a_h = 4,08$ $m.s^{-2}$.

Inesattezza della misurazione $K = 1,5$ $m.s^{-2}$.

I valori di vibrazioni e rumorosità riportati sono stati misurati nelle condizioni di prova previste dalla norma EN 62841 e hanno lo scopo di confrontare gli utensili. Sono inoltre utili per una valutazione preventiva del carico prodotto dalle vibrazioni e dal rumore durante l'utilizzo dell'utensile.

I valori di vibrazioni e rumorosità riportati riguardano l'utilizzo principale dell'utensile elettrico. In caso di impiego diverso di un utensile elettrico, con altri attrezzi o in caso di manutenzione insufficiente, il carico prodotto da vibrazioni e rumorosità può aumentare significativamente durante l'intero orario di lavoro.

Per una valutazione precisa, durante la durata del lavoro prevista, occorre tenere conto anche della durata di funzionamento a vuoto dell'utensile e dello spegnimento dell'utensile, che possono ridurre significativamente il carico durante l'orario di lavoro.



Narex s.r.o.
Chelčického 1932
470 01 Česká Lípa

Jaroslav Hybner
Amministratore della società
01. 2. 2024

Аккумуляторные ножницы для живой изгороди CPP 550

Оригинал руководства по эксплуатации

1 Предисловие к Инструкции по обслуживанию

Настоящая Инструкция должна облегчить ознакомление с пилой и с правильным ее применением. Руководство содержит важные указания, как работать с пилой безопасно, профессионально и экономно и как предотвращать опасные ситуации, минимизировать ремонты и простои и как повысить ее надежность и срок службы. Руководство должно быть постоянно доступно на месте работы. Настоящую Инструкцию должны прочитать все лица, на которые возложена любая работа с прибором, как напр. обслуживание, уход или транспортировка. Вместе с инструкцией по обслуживанию нужно соблюдать общепринятые обязательные технические предписания по безопасной и профессиональной работе и предписания по предотвращению несчастных случаев, выданные профессиональными ассоциациями.

Содержание

1	Предисловие к Инструкции по обслуживанию	45
2	Правила техники безопасности	45
2.1	Общие правила техники	45
2.2	Другие указания по технике безопасности	46
3	Описание станка	46
4	Технические данные	47
5	Применение	47
6	Инструкции по зарядке аккумуляторов	47
7	Контроль состояния аккумулятора	47
7.1	На аккумуляторе	47
7.2	На инструменте	47
8	Предохранительный электронный блок	47
9	Ввод в эксплуатацию	48
9.1	Установка аккумуляторов	48
9.2	Снятие аккумуляторов	48
9.3	Включение и выключение	48
10	Регулировка задней рукоятки	48
11	Инструкции по профессиональному использованию ножниц для живой изгороди	48
12	Техника работы	48
12.1	Вертикальная обрезка	48
12.2	Горизонтальная обрезка	48
12.3	Советы по использованию	48
12.4	Смазка ножей в ходе выполнения работ	48
13	Уход и техническое обслуживание	48
13.1	Чистка инструмента	49
13.2	Чистка и смазка пильной шины	49
13.3	Заточка ножей пильной шины	49
13.4	Замена ножей пильной шины	49
14	Складирование	49
15	Утилизация	49
16	Гарантия	49
17	Сертификат соответствия	50
17.1	Информация об уровне шума и вибрациях	50

2 Правила техники безопасности

2.1 Общие правила техники



ПРЕДУПРЕЖДЕНИЕ! Прочитайте все правила техники безопасности и комплектную Инструкцию. Несоблюдение нижеприведенных указаний может повлечь за собой поражение эл. током,

пожар и/или серьезное ранение лиц.

Спрячьте все указания и Инструкцию для возможного повторного прочтения в будущем.

Под выражением «эл. инструмент» подразумеваем во всех нижеприведенных предупреждениях электрическое оборудование, питаемое (через подвижной подводный кабель) от сети, или оборудование, питаемое от батареи (без подвижной подводной линии).

1) Безопасность рабочей среды

a) Содержите место работы чистым и хорошо освещенным. Беспорядок и темные места бывают причиной

несчастных случаев.

- b) Не пользуйтесь эл. оборудованием во взрывоопасной среде, где имеются горючие жидкости, газы или пыль. в эл. оборудовании образуются искры, которые могут зажечь пыль или испарения.
 - в) Применяя эл. оборудование, предотвратите доступ детей и посторонних лиц. Если вас будут беспокоить, то вы можете потерять контроль над выполняемой операцией.
- 2) Эл. безопасность
- a) Вилка подвижного подводного кабеля должна соответствовать сетевой розетке. Вилку никогда никаким способом не модифицируйте. с оборудованием, оснащенным защитным соединением с землей, никогда не пользуйтесь никакими приставками. Подлинные вилки и соответствующие розетки ограничат опасность поражения эл. током.
 - b) Избегайте контакта тела с заземленными предметами, как напр. трубопровод, радиаторы центрального отопления, плиты и холодильники. Опасность поражения эл. током выше, когда ваше тело соединено с землей.
 - в) Не подвергайте эл. оборудование воздействию дождя, или влажности. Если в эл. оборудовании проникнет вода, растет опасность поражения эл. током.
 - г) Не применяйте подвижной подводный кабель для любых других целей. Никогда не тащите оборудование за подводный кабель и не выдергивайте насильно вилку из розетки. Защищайте подводный кабель от жары, жира, острых кромок и подвижных компонентов. Поврежденные или скрученные кабели повышают опасность поражения эл. током.
 - д) Если эл. оборудование применяется на открытой площадке, пользуйтесь удлинительной подводной линией, годной для применения наружу. Применение удлинительной подводной линии, годной для применения вне здания, ограничивает опасность поражения эл. током.
 - e) Если эл. оборудование применяется во влажной среде, пользуйтесь системой питания, защищенной предохранительным выключателем (RCD). Применение RCD ограничивает опасность поражения эл. током.
- 3) Безопасность лиц
- a) Пользуясь эл оборудованием, уделяйте внимание как раз выполняемой операции, сосредоточитесь и раздумывайте трезво. Не работайте с эл. оборудованием, если вы устали или под воздействием опьяняющих средств, спиртных напитков или лекарств. Момент рассеянности при применении эл. оборудования может повлечь за собой серьезное ранение лиц.
 - b) Пользуйтесь защитными средствами. Всегда пользуйтесь средствами защиты глаз. Защитные средства, как напр. респиратор, защитная противоскользящая обувь, твердые покрытие головы или защита слуха, применяемые в согласии с условиями труда, ограничивают опасность ранения лица.
 - в) Избегайте неумышленного пуска. Убедитесь, что при соединении вилки с розеткой или при установке батарей или транспортировке оборудования выключатель действительно выключен. Транспортировка оборудования с пальцем на выключателе или вводе вилки оборудования

в розетку сети питания с включенным выключателем может стать причиной несчастных случаев.

- 2) **До включения оборудования уберите все наладочные инструменты или ключи.** *Наладочный инструмент или ключ, который останется прикрепленным к вращающейся части эл. оборудования, может быть причиной ранения лиц.*
- 3) **Работайте лишь там, где надежно достаете. Всегда соблюдайте стабильную позицию и балансировку.** *Таким способом будет лучше управлять эл. оборудованием в непредвиденных ситуациях.*
- 4) **Одевайтесь подходящим способом. Не пользуйтесь свободной одеждой или украшениями.** *Следите за тем, чтобы ваши волосы, одежда и перчатки были достаточно далеко от движущихся частей. Свободная одежда, украшения или длинные волосы могут быть захвачены движущимися частями.*
- 5) **Если имеются средства для присоединения оборудования к системе отсасывания и сбора пыли, такие средства должны быть надежно присоединены и должны правильно применяться.** *Применение таких систем может ограничить опасность, вызванную образующейся пылью.*
- 6) **Применение эл. оборудование и забота о нем**
- а) **Не перегружайте эл. оборудование. Применяйте правильное оборудование, годное для выполняемой операции.** *Правильное эл. оборудование будет выполнять работы, для которых было сконструировано и предназначено, лучше и более надежно.*
- б) **Не применяйте эл. оборудование, которое нельзя включить и выключить от выключателя.** *Любое эл. оборудование, которым нельзя управлять от выключателя, является опасным и должно быть отремонтировано.*
- в) **До начала любой наладки, настройки, замены принадлежности или хранения неприменяемого эл. оборудования отсоедините эл. оборудование путем отсоединения вилки от сетевой розетки или отсоединением батарей.** *Эти профилактические правила техники безопасности ограничивают опасность случайного пуска эл. оборудования.*
- г) **Неприменяемое эл. оборудование храните вне досягаемости детей и не разрешите лицам, не ознакомленным с эл. оборудованием или с настоящими Правилами, пользоваться эл. оборудованием.** *Эл. оборудование - опасный прибор в руках неопытных пользователей.*
- д) **Выполняйте техобслуживание эл. оборудования.** *Проверяйте настройку движущихся частей и их подвижность, обратите внимание на трещины, поломанные части и любые другие факты, которые могли бы поставить нормальное функционирование эл. оборудования под угрозу. Если оборудование повреждено, обеспечьте его ремонт до последующего его применения. Много несчастных случаев вызвано недостаточным техобслуживанием эл. оборудования.*
- е) **Режущие инструменты соблюдайте чистыми и острыми.** *Правильный уход и правильная заточка режущих инструментов по всей вероятности не повлечет за собой зацепление за материал или блокировку, и работа с ними будет легче проверяться.*
- ж) **Эл. оборудование, принадлежности, рабочие инструменты, и т.д., применяйте в согласии с настоящими Правилами и способом, предписанным для конкретного эл. оборудования с учетом конкретных рабочих условий и вида выполняемых операций.** *Применение эл. оборудования для выполнения других непредусмотренных операций может повлечь за собой опасные ситуации.*
- з) **Рукоятки и поверхности захвата необходимо содержать сухими, чистыми и нежирными.** *Скользкие рукоятки и поверхности захвата не позволяют безопасно удерживать и контролировать инструмент в неожиданных ситуациях.*

5) Сервис /Техобслуживание

- а) **Ремонты вашего эл. оборудования возложите на квалифицированное лицо, которое будет пользоваться подлинными запасными частями.** *Таким способом будет обеспечен тот же самый уровень безопасности эл. оборудования, что и до выполнения ремонта.*

2.2 Другие указания по технике безопасности

- Следите за устойчивым положением во время работы.
- Не работайте во влажной среде.
- Используйте подходящие средства индивидуальной защиты: защитные наушники, защитные очки, респиратор при выполнении пыльных работ и защитные перчатки для смены рабочего инструмента, прочная обувь.



3 Описание станка

- [1].....Задняя поворачивающаяся рукоятка
 [1a]Кнопка поворота основной рукоятки
 [2].....Кнопка выключения
 [3].....Передняя рукоятка
 [3a] ...Предохранитель от непреднамеренного пуска инструмента
 [4].....Панель управления
 [4a] ...Главный выключатель
 [4b] ...Индикатор уровня заряда аккумулятора
 [5].....Шахта аккумулятора
 [6].....Защитный кожух
 [7].....Пильная шина
 [8].....Корпус двигателя
 [9].....Вентиляционные отверстия
 [10] ...Проушина
 [11] ...Защитный кожух пильной шины
 [B1]Аккумулятор*
 [B2] ...Зажим аккумулятора
 [B3] ...Панель контроля состояния аккумулятора
 [B4] ...Светодиодный указатель состояния аккумулятора
 [B5]Контрольная кнопка

*) **Не все изображенные или описанные принадлежности входят в обязательном порядке в комплект поставки.**

4 Технические данные

Тип	CPP 550
Напряжение (В)	40,0 (2× 20,0)
Кол-во оборотов (тактов) на холостом ходу [мин ⁻¹]	3 000
Длина пильной шины [мм]	550
Шаг зубьев [мм]	28
Угол поворота задней рукоятки	-90° / +90°
Вес без аккумуляторов [кг]	2,9
Вес с аккумуляторами CB 4 [кг]	4,1
Рекомендуемое зарядное устройство	CN 20
Рекомендуемые аккумуляторы	CB 4
Аккумулятор	
Тип	CB 4
Напряжение (В)	20,0
Тип элементов	Li-Ion
Емкость (А·ч)	4,0
Нагрузочная способность [Вт·ч.]	80
Температура зарядки (°C)	0–45
Время зарядки (мин.)	около 60
Контроль температуры зарядки	Термистором
Масса (кг)	0,67

5 Применение

Инструмент предназначен для стрижки и оформления кустарника, зарослей и живой изгороди из кустовых растений. Любое иное использование может быть опасным и нанести вред здоровью персонала или причинить ущерб имуществу. Ответственность за использование не по назначению несет пользователь.

6 Инструкции по зарядке аккумулятора

Заряжая аккумулятор, руководствуйтесь инструкцией, прилагаемой к зарядному устройству!

7 Контроль состояния аккумулятора

7.1 На аккумуляторе

Аккумулятор оснащен панелью управления состоянием заряда [B3].

Нажмите кнопку контроля [B4] на панели состояния аккумулятора [B3]. Зажжется индикатор состояния аккумулятора [B5] в соответствии с уровнем зарядки (емкости) аккумулятора.

Отображение уровня зарядки аккумулятора:

Количество светящихся светодиодов	Уровень зарядки аккумулятора
3	100 %
2	менее 60 %
1	менее 30 %

7.2 На инструменте

Нажмите главный выключатель ON/OFF [4a] на панели управления инструментом [4]. В зависимости от общего уровня заряда обоих аккумуляторов загорится индикатор уровня заряда аккумуляторов [4b].

Индикация уровня заряда аккумулятора на панели управления инструментом [4b]:

Количество светящихся светодиодов	Уровень зарядки аккумулятора
3	100 %
2	менее 60 %
1	менее 30 %

8 Предохранительный электронный блок

Устройство оснащено предохранительным электронным блоком, предназначенным для защиты устройства от серьезного повреждения. Если предохранительный электронный блок обнаружит какую-либо из указанных ошибок/неисправностей, устройство немедленно остановится. Для того чтобы устранить ошибку/неисправность устройства, действуйте в соответствии с приведенной таблицей.

Перечень защитных функций и последующий повторный ввод устройства в эксплуатацию:

Тип защитной функции	Устранение
<i>(На панели управления [4] инструментом мигает нижний красный светодиод.)</i>	
Низкое напряжение аккумулятора(-ов)	Зарядить/заменить аккумулятор(ы)
Перегрузка инструмента (инструмент выключился вследствие заклинивания пильной шины или чрезмерной нагрузки на инструмент)	Отпустить и вновь нажать кнопку выключателя [2]
Перегрев инструмента (достигнута критическая температура двигателя, электронного блока или аккумулятора(-ов))	Дайте инструменту остыть

9 Ввод в эксплуатацию

ВНИМАНИЕ! Перед любой манипуляцией с инструментом (уход, чистка, наладка и т. п.) извлеките аккумулятор из инструмента!

9.1 Установка аккумуляторов

Вставьте оба аккумулятора [B1] в расположенные с обеих сторон инструмента шахты аккумуляторов [5] до упора. Потянув за аккумуляторы (отдельно за каждый), убедитесь в том, что они установлены надлежащим образом.

ВНИМАНИЕ! Всегда используйте аккумуляторы одинакового типа!

Во время эксплуатации инструмента, использующего для питания два аккумулятора, никогда не комбинируйте два разных типа аккумуляторов.

9.2 Снятие аккумуляторов

Для того чтобы извлечь аккумуляторы [B1] (отдельно каждый) из инструмента, нажмите фиксатор аккумулятора [B2] и извлеките аккумуляторы из их шахт.

9.3 Включение и выключение

Если Вы хотите включить инструмент, сначала нажмите главный выключатель [4a] на панели управления [4]. Это приведет инструмент в состояние готовности. Одновременно с этим на индикаторе уровня заряда аккумуляторов [4b] загорится соответствующее количество светодиодов. Теперь, для того чтобы включить инструмент, необходимо одновременно удерживать нажатыми кнопку выключателя [2] на задней поворачивающейся рукоятке [1] и предохранитель от непреднамеренного включения инструмента [3a] на передней рукоятке [3].

ПРИМЕЧАНИЕ. Последовательность нажатия кнопки выключателя [2] и предохранителя от непреднамеренного включения инструмента [3a] значения не имеет.

При отпускинии кнопки выключателя [2] или предохранителя от непреднамеренного включения инструмента [3a] инструмент моментально остановится. До тех пор, пока будет светиться контрольная лампочка главного выключателя [4a], инструмент можно включить повторно.

ПРИМЕЧАНИЕ. Этот инструмент оснащен функцией автоматического выключения. Во избежание непреднамеренного включения инструмента главный выключатель [4a] автоматически выключится, если на протяжении определенного времени (прибл. 1 минута) инструмент не будет задействован.

10 Регулировка задней рукоятки

ВНИМАНИЕ! Перед любой манипуляцией с инструментом (уход, чистка, наладка и т. п.) извлеките аккумулятор из инструмента!

Этот инструмент оснащен регулируемой (поворачивающейся) задней рукояткой [1] с пятью фиксированными положениями для эргономичного захвата инструмента во время стрижки насаждений в различных положениях.

1. Нажмите и удерживайте кнопку поворота задней рукоятки [1a] на задней поворачивающейся рукоятке [1].

ВНИМАНИЕ! Кнопку поворота задней рукоятки [1a] нельзя нажимать при нажатой кнопке выключателя [2] на задней поворачивающейся рукоятке [1]!

2. Поверните заднюю поворачивающуюся рукоятку [1] в удобное положение (-90° ; -45° ; 0° ; $+45^\circ$; $+90^\circ$). В выбранном положении кнопка поворота задней рукоятки [1a] должна вновь вернуться в положение блокировки поворота рукоятки.

3. Отпустите кнопку поворота задней рукоятки [1a].

Убедитесь в том, что задняя поворачивающаяся рукоятка [1] заблокирована от непреднамеренного поворачивания.

ВНИМАНИЕ! Во время работы задняя поворачивающаяся рукоятка всегда должна располагаться вертикально по отношению к земле, независимо от положения, занимаемого стригущим устройством (пыльной шиной)!

11 Инструкции по профессиональному использованию ножниц для живой изгороди

ВНИМАНИЕ! Во время работы необходимо прочно держать инструмент обеими руками, удерживая режущий механизм ниже уровня плеч.

ВНИМАНИЕ! Всегда используйте инструмент на уровне местности и не стойте на лестнице или иной неустойчивой или неукрепленной поверхности.

ВНИМАНИЕ! Убирая срезанный материал, убедитесь в том, что инструмент выключен.

12 Техника работы

Всегда уместнее сначала постричь обе вертикальные стороны живой изгороди, а затем ее верхнюю часть.

12.1 Вертикальная обрезка

Обрезку нужно проводить дугообразным движением снизу вверх, держа при этом пыльную шину [7] как можно дальше от тела.

12.2 Горизонтальная обрезка

Наилучших результатов можно достичь, слегка наклонив пыльную шину в направлении среза ($5-10^\circ$), проводя обрезку дугообразными движениями, медленно и плавно двигаясь вперед, особенно при очень густой живой изгороди.

12.3 Советы по использованию

ВНИМАНИЕ! Перед любой манипуляцией с инструментом (уход, чистка, наладка и т. п.) извлеките аккумулятор из инструмента!

Если во время работы ножи пыльной шины [7] застрянут в ветках живой изгороди:

1. Немедленно отпустите предохранитель от непреднамеренного включения инструмента [3a] или кнопку выключателя [2].
2. Дождитесь остановки режущего механизма.
3. Извлеките аккумуляторы [B1] из инструмента.
4. Извлеките/удалите зажатый материал из пыльной шины [7].

12.4 Смазка ножей в ходе выполнения работ

Если режущее устройство во время выполнения работ чрезмерно нагревается, необходимо смазать внутреннюю поверхность ножей пыльной шины [7].

ВНИМАНИЕ! Эту операцию необходимо выполнять на выключенном инструменте с извлеченным из него аккумулятором.

13 Уход и техническое обслуживание

ВНИМАНИЕ! Перед любой манипуляцией с инструментом (уход, чистка, наладка и т. п.) извлеките аккумулятор из инструмента!

ВНИМАНИЕ! Перед каждым использованием проверьте все детали ножниц для живой изгороди на предмет износа, в первую очередь элементы управления, болты крепления и гайки ножей.

13.1 Чистка инструмента

По завершении работы с инструментом всегда очищайте его. В первую очередь удалите прилипшие остатки листьев и ветвей с пильной шины [7] и из корпуса двигателя [8]. Никогда не используйте воду для удаления остатков травы и грязи. Пластмассовые детали инструмента можно протереть чистой тканью, смоченной нейтральным чистящим средством. Не используйте водяную струю для чистки инструмента!

Не используйте для чистки пластмассовых компонентов или рукоятки агрессивные чистящие средства или растворители!

Для очистки вентиляционных отверстий [9] на корпусе двигателя [8] используйте подходящую кисточку, пластмассовую щетку или сжатый воздух.

13.2 Чистка и смазка пильной шины

Для улучшения функциональности и увеличения срока службы ножей очищайте и смазывайте их после каждого завершения работ:

ВНИМАНИЕ! Не касайтесь ножей пильной шины [7] до тех пор, пока не будет извлечен аккумулятор, а режущий механизм не остановится полностью.

- » Расположите инструмент горизонтально на устойчивом основании.
- » Очистите ножи пильной шины [7] сухой ветошью, при наличии стойких загрязнений используйте щетку.
- » На верхние края ножей нанесите тонкий слой масла для смазки ножиц для живой изгороди.

Следите за затяжкой гаек пильной шины [7], чтобы Вы всегда могли быть уверены в безопасной работе инструмента.

- » Регулярно контролируйте надлежащее крепление рукояток.

ВНИМАНИЕ! Регулярно проверяйте, не погнуты или не повреждены ли ножи пильной шины и надлежащим ли образом затянуты гайки.

13.3 Заточка ножей пильной шины

Заточка ножей пильной шины [7] необходима в случае снижения производительности во время стрижки и наличия тенденции частого заклинивания.

По соображениям безопасности рекомендуется проводить заточку в специализированной сервисной мастерской, располагающей оборудованием, пригодным для выполнения необходимых операций без риска повреждения ножей, которое могло бы нести угрозу безопасности при последующей работе с инструментом. Категорически запрещается затачивать ножи с изношенными лезвиями. Их обязательно нужно заменить.

13.4 Замена ножей пильной шины

Категорически запрещается ремонтировать нож. Необходимо заменить его при первых признаках повреждения (нарушения целостности), износа, искривления или при превышении предельных значений для заточки. По соображениям безопасности замену необходимо проводить в специализированной сервисной мастерской.

Предупреждение, касающееся оптимального обращения с аккумулятором.

Предохраняйте аккумулятор от влаги и воды. Храните аккумулятор при температуре от -20 до $+50$ °C. Не оставляйте аккумулятор летом в автомобиле. Время от времени очищайте вентиляционные отверстия аккумулятора мягкой чистой сухой щеткой. Значительно более короткое время работы после зарядки указывает на то, что аккумулятор изношен и его необходимо заменить.

ВНИМАНИЕ! Работы по уходу или ремонту, не указанные в настоящем руководстве по эксплуатации, разрешается проводить только уполномоченным специалистам или сотрудникам отдела технического обслуживания изготовителя.

ВНИМАНИЕ! С учетом безопасности от поражения эл. током и сохранения класса защиты все работы техобслуживания и ухода, нуждающиеся в демонтаже кожуха лобика должны быть выполнены лишь авторизованной сервисной мастерской!

Действующий список авторизованных сервисных мастерских можно найти на нашем сайте www.narex.cz.

14 Складирование

ВНИМАНИЕ! Перед помещением инструмента на хранение извлеките из него оба аккумулятора!

Перед помещением инструмента на хранение наденьте на пильную шину [7] защитный кожух [11].

Инструмент можно хранить, подвесив его за проушину [10] с нижней стороны корпуса двигателя [9].

Упакованный аппарат можно хранить на сухом неотапливаемом складе, где температура не опускается ниже -5 °C.

Неупакованный аппарат храните только на сухом складе, где температура не опускается ниже $+5$ °C и исключены резкие перепады температуры.

15 Утилизация

Электроинструменты, оснащение и упаковка должны подвергаться повторному использованию, не наносящему ущерба окружающей среде.

Только для стран ЕС:

Не выбрасывайте электроинструменты в коммунальные отходы!

В соответствии с европейской директивой 2002/96/ES об отслужившем электрическом и электронном оборудовании и её отражением в национальных законах непригодные для использования демонтированные электроинструменты должны быть собраны для переработки, не наносящей ущерба окружающей среде.

16 Гарантия

Предоставляем гарантию на качество материалов и отсутствие производственных дефектов наших аппаратов в соответствии с положениями законов данной страны, но не менее 12 месяцев. В странах Европейского Союза срок гарантии составляет 24 месяца при использовании исключительно в частных целях (подтверждено фактурой или накладной).

На повреждения, связанные с естественным изнашиванием, повышенной нагрузкой, неправильным обращением, происшедшие по вине пользователя либо в результате нарушения правил эксплуатации, а также повреждения, известные при покупке, гарантия не распространяется.

Рекламации могут быть признаны только в том случае, если аппарат в неработоспособном состоянии прислан поставщику или авторизованному сервисному центру NAREX. Тщательно храните руководство по эксплуатации, инструкцию по безопасности, перечень запасных частей и документов о покупке. В остальных случаях всегда действуют актуальные гарантийные условия производителя.

Примечание

В связи с постоянными исследованиями и новыми техническими разработками фирма оставляет за собой право на внесение изменений в технические характеристики.

17 Сертификат соответствия

CPR 350:

Заявляем, что этот станок удовлетворяет требования ниже-приведенных стандартов и директив.

Безопасность:

EN 62841-1

EN 62841-4-2

Директива 2006/42/ЕС

Электромагнитная совместимость:

EN 55014-1

EN 55014-2

Директива 2014/30/EU

RoHS:

Директива 2011/65/EU

Место хранения технической документации:

Narex s.r.o., Chelčického 1932, 470 01 Česká Lípa, Czech Republic
(«Нарекс», ул. Хельчицкого 1932, 470 01 Ческа Липа, Чешская Республика)

17.1 Информация об уровне шума и вибрациях

Значения измерялись в согласии с EN 62841.

Уровень акустического давления $L_{pA} = 82,7$ дБ (А).

Уровень акустической мощности $L_{WA} = 90,5$ дБ (А).

Неточность измерений $K = 3,0$ дБ (А).

Гарантированный уровень акустической мощности составляет 94 дБ (А).

⚠ ВНИМАНИЕ! В течение работы возникает шум! Пользуйтесь средствами защиты слуха!

Взвешенное значение вибраций, действующее на руки равно $a_h = 4,08$ м.с⁻².

Неточность измерений $K = 1,5$ м.с⁻².

Указанные значения уровня шума/вибрации измерены в соответствии с условиями испытаний по EN 62841 и служат для сравнения инструментов. Эти значения можно также использовать для предварительной оценки шумовой и вибрационной нагрузки во время работы.

Указанные значения уровня шума/вибрации отображают основные области применения электроинструмента. При использовании электроинструмента в других целях, с другими сменными (рабочими) инструментами или в случае их неудовлетворительного обслуживания, шумовая и вибрационная нагрузки могут значительно возрастать на протяжении всего срока эксплуатации.

Для точной оценки нагрузок в течение указанного срока эксплуатации необходимо также соблюдать приводимые в настоящем руководстве значения времени работы на холостом ходу и времени простоя. Это поможет значительно уменьшить нагрузку в течение всего срока эксплуатации электроинструмента.



Narex s.r.o.
Chelčického 1932
470 01 Česká Lípa

Ярослав Гибнер
(Jaroslav Hybner)
Поверенный в делах компании
01. 2. 2024г.

Akumulatorowe nożyce do żywoplotu CPP 550

Pierwotna instrukcja obsługi

1 Wstęp do instrukcji obsługi

Niniejsza instrukcja obsługi ma ułatwić poznanie narzędzia i użycia możliwości jego właściwego przeznaczenia. Instrukcja obsługi zawiera ważne zalecenia, jak obsługiwać maszynę bezpiecznie, fachowo i gospodarnie i przez to unikać niebezpieczeństwa, minimalizować naprawy i przerwy spowodowane usterkami i zwiększyć jego niezawodność i trwałość. Niniejsza instrukcja musi być do ciągłej dyspozycji na stanowisku pracy maszyny. Instrukcję obsługi musi przeczytać i dotrzymywać każda osoba, która została powierzona do pracy z maszyną jak np. obsługą, konserwacją lub transportem. Oprócz instrukcji obsługi i wiążących przepisów profilaktyki urazów ważnych w kraju użycia i na stanowisku pracy, konieczne jest dotrzymywanie profesjonalnie uznane zasady techniczne dla bezpiecznej i fachowej pracy, jak również zasady profilaktyki danych stowarzyszeń zawodowych.

Spis treści

1	Wstęp do instrukcji obsługi.....	52
2	Ogólne instrukcje bezpieczeństwa.....	52
2.1	Ogólne instrukcje bezpieczeństwa.....	52
2.2	Dodatkowe wskazówki dotyczące bezpieczeństwa.....	53
3	Opis maszyny.....	53
4	Dane techniczne.....	54
5	Użytkowanie.....	54
6	Instrukcje dotyczące ładowania akumulatorów.....	54
7	Kontrola stanu akumulatora.....	54
7.1	Na akumulatorze.....	54
7.2	Na urządzeniu.....	54
8	Elektroniczny układ zabezpieczający.....	54
9	Rozpoczęcie eksploatacji.....	54
9.1	Wkładanie akumulatorów.....	54
9.2	Wymywanie akumulatorów.....	55
9.3	Włączenie i wyłączenie.....	55
10	Regulacja uchwytu tylnego.....	55
11	Instrukcje w zakresie fachowego obchodzenia się z nożycami do żywoplotu.....	55
12	Techniki pracy.....	55
12.1	Cięcie w kierunku pionowym.....	55
12.2	Cięcie w kierunku poziomym.....	55
12.3	Wskazówki dotyczące użytkowania.....	55
12.4	Smarowanie noży w trakcie pracy.....	55
13	Konserwacja i serwis.....	55
13.1	Czyszczenie urządzenia.....	55
13.2	Czyszczenie i smarowanie listwy tnącej.....	55
13.3	Ostrzenie noży listwy tnącej.....	56
13.4	Wymiana noży listwy tnącej.....	56
14	Składowanie.....	56
15	Recycling.....	56
16	Gwarancja.....	56
17	Deklaracja zgodności.....	57
17.1	Informacje o głośności i wibracjach.....	57

2 Ogólne instrukcje bezpieczeństwa

2.1 Ogólne instrukcje bezpieczeństwa



UWAGA! Przeczytajcie wszystkie instrukcje bezpieczeństwa i instrukcje obsługi. Nie dotrzymywanie wszelkich następujących instrukcji może prowadzić do porażenia prądem elektrycznym, do powstania pożaru i/lub do poważnego obrażenia osób.

Zachowajcie wszelkie instrukcje do przyszłego użycia.

Termin „elektronarzędzia” we wszystkich poniższych ostrzeżeniach odnosi się do elektronarzędzi zasilanych z sieci (przewodowo) lub elektronarzędzi zasilanych akumulatorami (beprzewodowo).

1) Bezpieczeństwo środowiska pracy

a) **Utrzymywać stanowisko pracy w czystości i dobrze oświetlone.** Bałagan i ciemne miejsca na stanowisku pracy są przyczynami wypadków.

b) **Nie używać narzędzi elektrycznych w środowisku z niebezpieczeństwem wybuchu, gdzie znajdują się cieple palne,**

gazy lub proch. W narzędziach elektrycznych powstają iskry, które mogą zapalić proch lub wypary.

c) **Podczas używania narzędzi elektrycznych ograniczyć dostęp dzieci i pozostałych osób.** Jeżeli ktoś wam przeszkodzi, możecie stracić kontrolę nad przeprowadzaną czynnością.

2) Bezpieczeństwo elektryczne

a) **Wtyczka ruchomego przewodu narzędzi elektrycznych musi odpowiadać gniazdku sieciowemu.** Nigdy w jakikolwiek sposób nie zmieniać wtyczki. Do narzędzi, które mają uziemienie ochronne, nigdy nie używajcie żadnych adapterów gniazdka. Wtyczki, które nie są zniszczone zmianami oraz odpowiadające gniazdku ograniczą niebezpieczeństwo porażenia prądem elektrycznym.

b) **Strzeżcie się dotyku ciała z uziemionymi przedmiotami, jak np. rury, grzejniki ogrzewania centralnego, kucharki i lodówki.** Niebezpieczeństwo porażenia prądem elektrycznym jest większe, jeżeli wasze ciało jest połączone z ziemią.

c) **Nie narażać narzędzia elektryczne na deszcz, wilgotność lub mokro.** Jeżeli do narzędzia elektrycznego przedostanie się woda, zwiększy się niebezpieczeństwo porażenia prądem elektrycznym.

d) **Nie używać ruchomego przewodu do innych celów.** Nigdy nie nosić i nie ciągnąć narzędzia elektryczne za przewód ani nie wyszarpywać wtyczki z gniazdka przez ciągnięcia za przewód. Chronić przewód przed ciepłem, zafuszczeniem, ostrymi krawędziami i ruchomymi częściami. Uszkodzone lub zaplątane przewody zwiększają niebezpieczeństwo porażenia prądem elektrycznym.

e) **Jeżeli narzędzia elektryczne są używane na dworze, należy użyć przedłużacza przeznaczonego do użycia na zewnątrz.** Użycie przedłużacza przeznaczonego na zewnątrz ogranicza niebezpieczeństwo porażenia prądem elektrycznym.

f) **Jeżeli narzędzia elektryczne są używane w wilgotnych miejscach, używajcie zasilanie chronione wyłącznikiem różnicoprądowym (RCD).** Użycie RCD ogranicza niebezpieczeństwo porażenia prądem elektrycznym.

3) Bezpieczeństwo osób

a) **Podczas używania narzędzi elektrycznych bądźcie uważni, nastawcie się na to, co aktualnie robicie, koncentrujcie się i myślcie trzeźwo.** Nie pracujcie z urządzeniami elektrycznymi, jeżeli jesteście zmęczeni lub pod wpływem narkotyków, alkoholu lub leków. Chwilowa nieuwaga podczas używania narzędzi elektrycznych może prowadzić do poważnych obrażeń osób.

b) **Używajcie środki ochronne.** Zawsze używajcie środków ochrony oczu. Środki ochronne jak np. respirator, obuwie ochronne przeciwpoślizgowe, sztywne nakrycie głowy lub ochrona słuchu, używane zgodnie z warunkami pracy, obniżają niebezpieczeństwo urazów osób.

c) **Strzeżcie się nieumyślnego włączenia.** Sprawdzajcie czy wyłącznik podczas wtykania wtyczki do gniazdka i/lub podczas wkładania baterii lub podczas przenoszenia narzędzia jest wyłączony. Przenoszenie narzędzia z palcem na wyłączniku lub wtykanie wtyczki narzędzia z włączonym wyłącznikiem może być przyczyną wypadków.

d) **Przed złączeniem narzędzia zdjąć wszystkie narzędzia regulacyjne lub klucze.** Narzędzia regulacyjne lub klucze, który zostawicie zamocowany do obracającej się części narzędzia elektrycznego, może być przyczyną urazu osób.

- e) **Pracujcie tylko tam, gdzie bezpiecznie dosięgniecie.** Zawsze utrzymujcie stabilną postawę i równowagę. Będziecie w tEN sposób lepiej kierowali narzędziem elektrycznym w nieprzewidywanych sytuacjach.
- f) **Ubierajcie się stosownie.** Nie używajcie luźnych ubrań ani biżuterii. Dbajcie o to, aby wasze włosy, ubranie i rękawice były dostatecznie daleko od poruszających się części. Luźne ubrania, biżuteria i długie włosy mogą zostać uchwycone przez poruszające się części.
- g) **Jeżeli do dyspozycji są środki do podłączenia urządzenia do odsysania i gromadzenia pyłu, zapewnijcie, aby takie urządzenia były podłączone i stosownie używane.** Użycie tych urządzeń może ograniczyć niebezpieczeństwo stworzone przez powstający pył.
- 4) **Używanie narzędzi elektrycznych i troska o nie**
- a) **Nie przeciążajcie narzędzi elektrycznych.** Używajcie właściwych narzędzi, które są przeznaczone do przeprowadzanej pracy. Właściwe narzędzie elektryczne będzie lepiej i bezpieczniejsze wykonywać pracę, do której było skonstruowane.
- b) **Nie używajcie narzędzi elektrycznych, które nie można włączyć lub wyłączyć wyłącznikiem.** Jakikolwiek narzędzie elektryczne, które nie można sterować wyłącznikiem, jest niebezpieczne i musi być naprawione.
- c) **Wyłączajcie narzędzie poprzez wyciągnięcie wtyczki z gniazda sieci i/lub poprzez odłączenie baterii przed jakimkolwiek ustawianiem, zmianą akcesoriów lub przed sprzątnięciem nieużywanego narzędzia elektrycznego.** Te prewencyjne instrukcje bezpieczeństwa ograniczają niebezpieczeństwo przypadkowego włączenia narzędzia elektrycznego.
- d) **Nie używajcie narzędzia elektrycznego przechowywanego poza dostępem dzieci i nie pozwólcie osobom, które nie były zaznajomione z narzędziem elektrycznym lub z niniejszą instrukcją, by używały narzędzia.** Narzędzia elektryczne są niebezpieczne w rękach niedoświadczonych użytkowników.
- e) **Utrzymujcie narzędzia elektryczne.** Sprawdzajcie regulację poruszających się części i ich ruchliwość, koncentrujcie się na pęknięciach, elementy złamane i jakiegokolwiek pozostałe okoliczności, które mogą zagrozić funkcję narzędzia elektrycznego. Jeżeli narzędzie jest uszkodzone, zapewnijcie jego naprawę przed dalszym użyciem. Dużo wypadków spowodowanych jest przez niewystarczająco utrzymywane narzędzia elektryczne.
- f) **Narzędzia do cięcia utrzymujcie ostre i czyste.** Właściwie utrzymywane i naostrzone narzędzia do cięcia z mniejszym prawdopodobieństwem zahaczą o materiał lub zablokują się, a pracę z nimi można łatwiej kontrolować.
- g) **Narzędzia elektryczne, akcesoria, narzędzia robocze itd. używajcie zgodnie z niniejszą instrukcją w taki sposób, jaki był podany dla konkretnego narzędzia elektrycznego, oraz ze względu na dane warunki pracy i rodzaj przeprowadzanej pracy.** Używanie narzędzi elektrycznych do przeprowadzania innych czynności, niż do jakich są przeznaczone, może prowadzić do niebezpiecznych sytuacji.
- h) **Uchwyty i powierzchnie chwytne muszą być suche, czyste i odfuszczone.** Śliskie uchwyty i powierzchnie chwytne uniemożliwiają bezpieczne trzymanie i kontrolowanie narzędzia w nieoczekiwanych sytuacjach.
- 5) **Serwis**
- a) **Naprawy waszych narzędzi elektrycznych powierzcie osobie wykwalifikowanej, która będzie używać identycznych części zamiennych.** W taki sposób zostanie zapewniony tEN sam poziom bezpieczeństwa narzędzia elektrycznego jak przed naprawą.

2.2 Dodatkowe wskazówki dotyczące "bezpieczeństwa

- Zwrócić uwagę na to, aby podczas pracy narzędzie znajdowało się w bezpiecznej i stabilnej pozycji.
- Nie pracować w wilgotnym środowisku.
- Należy stosować odpowiednie środki ochrony indywidualnej: Ochronniki słuchu, okulary ochronne, maska przeciwpyłowa do prac generujących pył oraz rękawice ochronne podczas wymiany narzędzi, stabilne obuwie.



3 Opis maszyny

- [1].....Tylny uchwyt obrotowy
 [1a] ...Przycisk obracania uchwytu głównego
 [2].....Przycisk włącznika
 [3].....Uchwyt przedni
 [3a] ...Zabezpieczenie przed niezamierzonym uruchomieniem urządzenia
 [4].....Panel sterowania
 [4a] ...Wyłącznik główny
 [4b].....Wskaźnik stanu akumulatora
 [5].....Komora akumulatora
 [6].....Pokrywa ochronna
 [7].....Listwa tnąca
 [8].....Obudowa silnika
 [9].....Otwory wentylacyjne
 [10] ...Zacpek do zawieszania
 [11] ...Pokrywa ochronna listwy tnącej[B1] Akumulator*
 [B2] ...Zacisk akumulatora
 [B3] ...Panel kontrolny stanu akumulatora
 [B4] ...Wskaźnik LED stanu akumulatora
 [B5] ...Przycisk kontrolny

*) **Przestawione lub opisane akcesoria nie muszą być częścią dostawy.**

4 Dane techniczne

Typ	CPP 550
Napięcie [V]	40,0 (2× 20,0)
Obroty (ruchy) jałowe [min ⁻¹]	3 000
Długość listwy tnącej [mm]	550
Rozstaw zębów [mm]	28
Kąt obrotu uchwytu tylnego	-90° / +90°
Waga bez akumulatorów [kg]	2,9
Waga oraz akumulatorami CB 4 [kg]	4,1
Zalecana ładowarka	CN 20
Zalecane akumulatory	CB 4
Akumulator	
Typ	CB 4
Napięcie [V]	20,0
Typ ogniw	Li-Ion
Pojemność [Ah]	4,0
Obciążalność [Wh]	80
Temperatura ładowania [°C]	0–45
Czas ładowania [min]	około 60
Monitorowanie temperatury ładowania	Przy użyciu termistora
Masa [kg]	0,67

5 Użytkowanie

Urządzenie jest przeznaczone do przycinania i pielęgnacji krzewów, zarośli i prerosłych żywopłotów. Każde inne użycie może być niebezpieczne i spowodować obrażenia ciała lub uszkodzenie mienia.

Odpowiedzialność za użytkowanie niezgodne z przeznaczeniem ponosi wyłącznie użytkownik.

6 Instrukcje dotyczące ładowania akumulatorów

Podczas ładowania akumulatorów należy postępować zgodnie z instrukcją dołączoną do ładowarki!

7 Kontrola stanu akumulatora

7.1 Na akumulatorze

Akumulator jest wyposażony w panel kontrolny stanu naładowania [B3].

Nacisnąć przycisk kontrolny [B4] na panelu stanu akumulatora [B3]. Następnie zaświeci się wskaźnik stanu akumulatora [B5] odpowiednio do stanu naładowania (pojemności) akumulatora.

Zestawienie wskaźników stanu naładowania akumulatora:

Liczba w pełni świejących diod LED	Poziom naładowania akumulatora
3	100%
2	mniej niż 60%
1	mniej niż 30%

7.2 Na urządzeniu

Na panelu sterowania urządzenia [4] nacisnąć wyłącznik główny ON/OFF [4a]. W zależności od stanu naładowania obu akumulatorów łącznie zapala się wskaźnik stanu akumulatora [4b].

Przegląd sygnalizacji stanu naładowania akumulatorów na panelu sterowania urządzenia [4b]:

Liczba w pełni świejących diod LED	Poziom naładowania akumulatora
3	100 %
2	mniej niż 60%
1	mniej niż 30%

8 Elektroniczny układ zabezpieczający

Urządzenie jest wyposażone w elektroniczny układ zabezpieczający, którego zadaniem jest zapobieganie poważnym uszkodzeniom urządzenia. Jeśli elektroniczny układ zabezpieczający wykryje jakiegokolwiek z poniższych błędów/usterek, urządzenie natychmiast się zatrzyma. Należy postępować zgodnie z wymienioną tabelą, aby usunąć błąd/usterkę urządzenia.

Przegląd funkcji ochronnych, a następnie ponowne uruchomienie urządzenia:

Rodzaj funkcji ochronnej	Rozwiązanie
(Na panelu sterowania [4] urządzenia miga dolna czerwona dioda).	
Niskie napięcie akumulatora/-ów	Naładować/wymienić akumulator/-y
Przeciążenie urządzenia (urządzenie wyłączyło się z powodu zablokowania listwy tnącej lub nadmiernego przeciążenia urządzenia)	Zwolnić i ponownie nacisnąć przycisk włącznika [2]
Przegrzanie urządzenia (silnik, układ elektroniczny lub akumulator/-y osiągnęły krytyczną temperaturę)	Pozostawić urządzenie do ostygnięcia

9 Rozpoczęcie eksploatacji

⚠️ OSTRZEŻENIE! Przed przystąpieniem do jakichkolwiek prac przy urządzeniu (konserwacji, czyszczenia, regulacji itd.) należy wyjąć z niego akumulator!

9.1 Wkładanie akumulatorów

Włożyć każdy z pary akumulatorów [B1] do komór [5] po obu stronach urządzenia aż do położenia krańcowego. Upewnić się, że akumulatory są prawidłowo osadzone, pociągając za nie (każdy osobno).

⚠️ OSTRZEŻENIE! Zawsze należy używać tego samego typu obu akumulatorów!

Nigdy nie należy łączyć dwóch różnych typów akumulatorów podczas korzystania z urządzenia zasilanego dwoma akumulatorami.

9.2 Wyjmowanie akumulatorów

Aby wyjąć akumulatory [B1] (każdy osobno) z urządzenia, należy nacisnąć zacisk akumulatora [B2] i wyciągnąć akumulatory z komór.

9.3 Włączenie i wyłączenie

Aby włączyć urządzenie, należy najpierw nacisnąć wyłącznik główny [4a] na panelu sterowania [4]. Spowoduje to przełączenie urządzenia w tryb gotowości. Jednocześnie zaświeci się odpowiednia liczba diod LED na wskaźniku stanu akumulatora [4b]. Aby teraz uruchomić urządzenie, należy jednocześnie przytrzymać przycisk włącznika [2] na tylnym uchwycie obrotowym [1] i zabezpieczenie przed niezamierzonym uruchomieniem urządzenia [3a] na uchwycie przednim [3].

UWAGA: Nie ma znaczenia kolejność naciśnięcia przycisku włącznika [2] i zabezpieczenia przed niezamierzonym uruchomieniem urządzenia [3a].

Zwolnienie przycisku włącznika [2] lub zabezpieczenia przed niezamierzonym uruchomieniem urządzenia [3a] powoduje natychmiastowe jego zatrzymanie. Dopóki świeci się lampka włącznika głównego [4a], urządzenie można uruchomić ponownie.

UWAGA: To urządzenie jest wyposażone w funkcję automatycznego wyłączania. Aby zapobiec niezamierzonemu uruchomieniu urządzenia, wyłącznik główny [4a] wyłącza się automatycznie, jeśli urządzenie nie zostanie ponownie uruchomione w określonym czasie (ok. 1 min).

10 Regulacja uchwytu tylnego

! OSTRZEŻENIE! Przed przystąpieniem do jakichkolwiek prac przy urządzeniu (konserwacji, czyszczenia, regulacji itd.) należy wyjąć z niego akumulator!

To urządzenie jest wyposażone w regulowany (obrotowy) pięciopozycyjny uchwyt tylny [1], zapewniający ergonomiczny chwyt podczas cięcia w różnych położeniach.

1. Nacisnąć i przytrzymać przycisk obracania [1a] na tylnym uchwycie obrotowym [1].

! OSTRZEŻENIE! Przycisku obracania uchwytu tylnego [1a] nie można nacisnąć, jeśli jednocześnie przytrzymamy przycisk włącznika [2] na tylnym uchwycie obrotowym [1]!

2. Obrócić uchwyt tylny [1] do odpowiedniej pozycji (-90°; -45°; 0°; +45°; +90°). W wybranej pozycji przycisk obracania uchwytu tylnego [1a] musi wrócić do pozycji blokady obracania uchwytu.

3. Zwolnić przycisk obracania uchwytu tylnego [1a].

Sprawdzić, czy tylny uchwyt obrotowy [1] jest zablokowany przed niezamierzonym obracaniem.

! OSTRZEŻENIE! Podczas pracy tylny uchwyt obrotowy musi zawsze znajdować się w pozycji pionowej względem podłoża, niezależnie od położenia narzędzia tnącego (listwy tnącej)!

11 Instrukcje w zakresie fachowego obchodzenia się z nożami do żywoplotu

! OSTRZEŻENIE! Podczas pracy należy mocno trzymać narzędzie obiema rękami tak, aby mechanizm tnący znajdował się poniżej poziomu ramion.

! OSTRZEŻENIE! Zawsze używać narzędzia, stojąc na ziemi. Nie należy stać na schodach ani innych niestabilnych lub nieutwardzonych powierzchniach.

! OSTRZEŻENIE! Upewnić się, że w czasie usuwania przyciętych resztek narzędzie pozostaje wyłączone.

12 Techniki pracy

Zaleca się zawsze przycinanie najpierw pionowych boków żywoplotu, a następnie jego górnej części.

12.1 Cięcie w kierunku pionowym

Należy przycinać po łuku od dołu do góry, trzymając listwę tnącą [7] jak najdalej od ciała.

12.2 Cięcie w kierunku poziomym

W celu uzyskania jak najlepszych rezultatów należy lekko przechylić listwę tnącą w kierunku cięcia (5°–10°) i wykonywać ruch po łuku, posuwając się do przodu powoli i płynnie, szczególnie w przypadku bardzo gęstych żywoplotów.

12.3 Wskazówki dotyczące użytkowania

! OSTRZEŻENIE! Przed przystąpieniem do jakichkolwiek prac przy urządzeniu (konserwacji, czyszczenia, regulacji itd.) należy wyjąć z niego akumulator!

Jeśli podczas użytkowania noże listwy tnącej [7] zakleszczą się lub zaczepią o gałęzie żywoplotu:

1. Natychmiast zwolnić zabezpieczenie przed niezamierzonym uruchomieniem urządzenia [3a] lub przycisk włącznika [2].
2. Poczekać, aż mechanizm tnący się zatrzyma.
3. Wyjąć akumulatory z urządzenia [B1].
4. Usunąć zakleszczony materiał z listwy tnącej [7].

12.4 Smarowanie noży w trakcie pracy

Jeśli podczas pracy narzędzie tnące nagrzewa się nadmiernie, należy nasmarować wewnętrzne powierzchnie noży listwy tnącej [7].

! OSTRZEŻENIE! Czynnosc tę należy wykonać przy wyłączonym urządzeniu i wyjętym akumulatorze.

13 Konserwacja i serwis

! OSTRZEŻENIE! Przed przystąpieniem do jakichkolwiek prac przy urządzeniu (konserwacji, czyszczenia, regulacji itd.) należy wyjąć z niego akumulator!

! OSTRZEŻENIE! Przed każdym użyciem należy sprawdzić wszystkie części nożyc do żywoplotu pod kątem zużycia, w szczególności elementy sterujące oraz śruby i nakrętki mocujące noże.

13.1 Czyszczenie urządzenia

Po zakończeniu pracy z urządzeniem zawsze należy je oczyścić. W szczególności należy usunąć wszelkie zakleszczone resztki liści i gałęzi z listwy tnącej [7] i obudowy silnika [8]. Nigdy nie używać wody do usuwania resztek trawy i brudu. Plastikowe części urządzenia można przecierać czystą szmatką, niezwilżoną neutralnym detergentem. Nie używać do czyszczenia urządzenia strumienia wody!

Nie stosować agresywnych środków czyszczących ani rozpuszczalników do czyszczenia plastikowych części lub uchwytów!

Do czyszczenia otworów wentylacyjnych [9] w obudowie silnika [8] należy użyć odpowiedniego pędzla, plastikowej szczotki lub sprężonego powietrza.

13.2 Czyszczenie i smarowanie listwy tnącej

Oczyścić i nasmarować noże po każdej pracy, aby zwiększyć ich funkcjonalność i przedłużyć żywotność:

! OSTRZEŻENIE! Nie dotykać noży listwy tnącej [7] przed wyjęciem akumulatora i całkowitym zatrzymaniem mechanizmu tnącego.

- » Ustawić urządzenie w pozycji poziomej, tak aby było dobrze podparte.
- » Wyczyścić noże listwy tnącej [7] suchą szmatką, a w przypadku uporczywych zabrudzeń użyć szotki.

- » Na górne krawędzie noży nanieść cienką warstwę oleju przeznaczoną do smarowania nożyc do żywoplotu.

Dopilnować dokręcenia nakrętek listwy tnącej [7], aby zawsze mieć pewność, że urządzenie będzie działało bezpiecznie.

- » Regularnie sprawdzać, czy uchwyty są prawidłowo zamocowane.

! OSTRZEŻENIE! Regularnie sprawdzać, czy noże listwy tnącej nie są wygięte lub uszkodzone oraz czy nakrętki są prawidłowo dokręcone.

13.3 Ostrzenie noży listwy tnącej

Ostrzenie noży listwy tnącej [7] jest konieczne, jeśli zmniejszyła się wydajność przycinania, a gałęzie mają tendencję do częstego klinowania się.

Ze względów bezpieczeństwa zaleca się, aby ostrzenie było przeprowadzane w specjalistycznym serwisie, który dysponuje sprzętem odpowiednim do wykonania niezbędnych czynności, nieistwarzającym ryzyka uszkodzenia ostrzy, co mogłoby zagrozić bezpieczeństwu podczas dalszej pracy. Noży ze zużytymi ostrzami nie wolno nigdy ostrzyć. Zawsze należy je wymienić.

13.4 Wymiana noży listwy tnącej

Noży nie można naprawiać, ale należy je wymienić przy pierwszych oznakach uszkodzenia (naruszenia struktury), zużycia, wygięcia lub po przekroczeniu limitów ostrzenia. Ze względów bezpieczeństwa konieczne jest przeprowadzenie wymiany w specjalistycznym serwisie.

Ostrzeżenie dotyczące optymalnej obsługi akumulatora.

Chronić akumulator przed wilgocią i wodą. Akumulator należy przechowywać wyłącznie w zakresie temperatur od -20°C do +50°C. Nie należy pozostawiać akumulatora np. w samochodzie latem. Od czasu do czasu czyścić otwory wentylacyjne akumulatora miękką, czystą i suchą szczoteczką. Znacznie krótszy czas pracy po naładowaniu wskazuje, że akumulator jest zużyty i należy go wymienić.

! UWAGA! Pozostałe prace konserwacyjne i naprawy, które nie są podane w tej instrukcji obsługi, mogą przeprowadzać tylko specjalistyczne warsztaty lub serwis producenta.

! UWAGA! Ze względu na bezpieczeństwo przed porażeniem prądem elektrycznym i zachowania klasy ochronności, wszystkie prace konserwacyjne i serwisowe, które wymagają demontażu obudowy maszyny, muszą być przeprowadzane tylko w uprawnionych warsztatach!

Aktualną listę uprawnionych warsztatów można znaleźć na naszej stronie internetowej www.narex.cz.

Osprzęt zalecany do stosowania razem z tym narzędziem to ogólnie dostępny osprzęt eksploatacyjny oferowany w sklepach z elektronarzędziami ręcznymi.

14 Składowanie

! UWAGA! Przed składowaniem narzędzia należy wyjąć oba akumulatory z narzędzia!

Przed odłożeniem urządzenia na miejsce przechowywania na listwę tnącą [7] należy założyć pokrywę ochronną [11].

Urządzenie można przechowywać, zawieszając je za zaczep do zawieszania [10] na spodzie obudowy silnika [9].

Zapakowane narzędzie można składać w suchym miejscu bez ogrzewania, gdzie temperatura nie obniży się poniżej -5 °C.

Nie zapakowane narzędzie należy składać tylko w suchym miejscu, gdzie temperatura nie obniży się poniżej +5 °C i gdzie nie występują nagle zmiany temperatury.

15 Reciclaże

Narzędzia elektryczne, akcesoria i opakowania powinny być oddane do utylizacji nieszkodliwej dla środowiska.

Tylko dla krajów UE:

Nie wyrzucać narzędzi elektrycznych do odpadu komunalnego!

Według dyrektywy europejskiej 2002/96/WE o starych urządzeniach elektrycznych i elektronicznych i jej przepisów wykonawczych w krajowej legislacji w sprawie rozbratanie narzędzia elektryczne muszą być gromadzone do ponownego wykorzystania w sposób przyjazny dla środowiska.

16 Gwarancja

Na nasze narzędzia udzielamy gwarancji na wady materiałowe lub produkcyjne według przepisów prawnych danego kraju, ale minimalnie na okres 12 miesięcy. W państwach Unii Europejskiej termin gwarancji wynosi 24 miesiące w przypadku wyłącznie prywatnego użytkownika (potwierdzone fakturą lub kwitem dostawy).

Szkody wynikające z naturalnego zużycia, przeciążenia, nieprawidłowego obchodzenia się, ew. szkody z winy użytkownika lub w wyniku używania niezgodnie z instrukcją obsługi lub szkody, które były znane w chwili zakupu, nie są objęte gwarancją.

Reklamacje mogą zostać uznane wyłącznie wtedy, jeżeli narzędzie zostanie w nie rozbratanym stanie zasłane z powrotem do autoryzowanego serwisu NAREX. Należy dobrze schować instrukcję obsługi, zalecenia dotyczące bezpieczeństwa, listę części zamiennej oraz dowód kupna. Zawsze obowiązują dane aktualne warunki gwarancji producenta.

Uwaga

Ze względu na stałe prace badawcze i rozwojowe zastrzega się możliwość zmian zamieszczonych tu danych technicznych.

17 Deklaracja zgodności

CPR 350:

Oświadczamy, że urządzenie to spełnia wymagania następujących norm i dyrektyw.

Bezpieczeństwo:

EN 62841-1

EN 62841-4-2

Dyrektywa 2006/42/EC

Kompatybilność elektromagnetyczna:

EN 55014-1

EN 55014-2

Dyrektywa 2014/30/EU

RoHS:

Dyrektywa 2011/65/EU

Miejsce przechowywania dokumentacji technicznej:
Narex s.r.o., Chelčického 1932, 470 01 Česká Lípa, Republika Czeska

17.1 Informacje o głośności i wibracjach

Wartości były zmierzone zgodnie z EN 62841.

Poziom ciśnienia akustycznego $L_{pA} = 82,7$ dB (A).

Poziom mocy akustycznej $L_{WA} = 90,5$ dB (A).

Niedokładność pomiaru $K = 3,0$ dB (A).

Gwarantowany poziom mocy akustycznej wynosi 94 dB (A).

⚠ UWAGA! Podczas pracy powstaje hałas! Należy używać środki chroniące słuch!

Poziom wibracji oddziałujących na ręce i ramiona $a_h = 4,08$ m.s⁻².
Niedokładność pomiaru $K = 1,5$ m.s⁻².

Podane parametry emisji (wibracja, hałas) zostały pomierzone zgodnie z warunkami pomiarowymi określonymi w normie EN 62841 i służą do porównywania urządzeń. Nadają się one również do tymczasowej oceny obciążenia wibracjami i hałasem podczas użytkowania.

Podane parametry emisji dotyczą głównych zastosowań elektro-narzędzia. Jeśli jednak narzędzie elektryczne zostanie użyte do innych zastosowań, z innymi narzędziami mocowanymi lub będzie nieodpowiednio konserwowane, może to znacznie zwiększyć obciążenie wibracjami i hałasem całej czasoprzestrzeni roboczej.

W celu dokładnej oceny dla danej czasoprzestrzeni roboczej trzeba uwzględnić również zawarte w niej czasy biegu jałowego i czasy przestoju urządzenia. Może to znacznie zmniejszyć obciążenie w całym okresie czasu pracy.



Narex s.r.o.
Chelčického 1932
470 01 Česká Lípa

Jaroslav Hybner
Osoba upoważniona
doreprezentowania spółki
01. 2. 2024

Aktuální seznam autorizovaných servisů naleznete na našich webových stránkách www.narex.cz.
 Aktuálny zoznam autorizovaných servisov nájdete na našich webových stránkach www.narex.cz.
 The current list of authorized service centres can be found at our website www.narex.cz.
 Die aktuelle Liste der autorisierten Servicestützpunkte finden Sie unter www.narex.cz.
 La lista actual de los centros de servicio autorizados se puede encontrar en nuestro sitio web www.narex.cz.
 Vous trouverez une liste actualisée de nos centres de service agréés sur notre site internet www.narex.cz.
 L'elenco aggiornato dei centri di assistenza è disponibile sul nostro sito web www.narex.cz.
 Действующий список авторизованных сервисных мастерских можно найти на нашем сайте www.narex.cz.
 Aktualną listę uprawnionych warsztatów można znaleźć na naszej stronie internetowej www.narex.cz.

ZÁRUČNÍ LIST

Výrobní číslo		Datum výroby	Kontroloval
Prodáno spotřebiteli	Dne		Razítko a podpis
ZÁRUČNÍ OPRAVY			
Datum		Razítko a podpis	
Převzetí	Předání		

Narex s.r.o.

Chelčického 1932
 470 01 Česká Lípa
 Czech Republic

Tel.: +420 481 645 471; +420 481 645 472;

+420 481 645 227

E-mail: narex@narex.cz

www.narex.cz

narex